

Model BBP77 .177 Caliber (4.5 mm) Airgun OWNER'S MANUAL

READ AND UNDERSTAND THIS ENTIRE MANUAL BEFORE USING THIS AIRGUN! AND REMEMBER, THIS AIRGUN IS NOT A TOY. TREAT IT WITH THE SAME RESPECT YOU WOULD A FIREARM.

Crosman Corporation
7629 Routes 5 & 20
Bloomfield, NY 14469
United States of America
1-800-7AIRGUN (724-7486)
www.crosman.com
Made in China

BBP77A515

WARNING: NOT A TOY. THIS AIRGUN IS RECOMMENDED FOR ADULT USE ONLY. MISUSE OR CARELESS USE MAY RESULT IN SERIOUS INJURY OR DEATH. DANGEROUS WITHIN 450 YARDS (411 METERS).

YOU AND OTHERS WITH YOU SHOULD ALWAYS WEAR SHOOTING GLASSES TO PROTECT YOUR EYES.
BUYER AND USER HAVE THE DUTY TO OBEY ALL LAWS REGARDING THE USE AND OWNERSHIP OF THIS AIRGUN.

WARNING: DO NOT BRANDISH OR DISPLAY THIS AIRGUN IN PUBLIC – IT MAY CONFUSE PEOPLE AND MAY BE A CRIME. POLICE AND OTHERS MAY THINK IT IS A FIREARM. DO NOT CHANGE THE COLORATION AND MARKINGS TO MAKE IT LOOK MORE LIKE A FIREARM. THAT IS DANGEROUS AND MAY BE A CRIME.

WARNING: THIS PRODUCT CONTAINS LEAD, A CHEMICAL KNOWN TO THE STATE OF CALIFORNIA TO CAUSE CANCER AND BIRTH DEFECTS (OR OTHER REPRODUCTIVE HARM.)

CAUTION: This airgun has been classified as an adult airgun. Adult airguns are exempt from performance requirements for trigger mechanisms, safety mechanisms and drop tests.

1. Safety First

- ALWAYS treat the airgun as though it is loaded and ready to fire and with the same respect you would a firearm.
- ALWAYS store the airgun unloaded.
- ALWAYS store the airgun away from children.
- ALWAYS aim in a SAFE DIRECTION.
- ALWAYS keep the muzzle of the airgun pointed in a SAFE DIRECTION.
- ALWAYS keep your finger off the trigger and out of the trigger guard until ready to shoot.
- ALWAYS keep the airgun "ON SAFE" until you are ready to shoot (see section 3A).
- ALWAYS check to see if the airgun is "ON SAFE" (see section 3A) and unloaded when getting it from another person.
- ALWAYS have you and others wear shooting glasses to protect your eyes.
- ALWAYS wear shooting glasses over eye glasses if your reading or prescription glasses are not safety glasses.
- ALWAYS place the backstop in a location that will be safe should the backstop fail.
- ALWAYS check your backstop for wear before and after each use. All backstops are subject to wear and will eventually fail. Replace your backstop if the surface is worn or damaged, or if a ricochet occurs.
- ALWAYS use the proper size pellet only in your airgun. Check the markings on your airgun to verify the pellet size.
- NEVER reuse ammunition.
- NEVER shoot at hard surfaces or at the surface of water. The pellet may bounce off or ricochet and hit someone or something you had not intended to hit.
- NEVER attempt to disassemble or tamper with your airgun. Use an Authorized Service Station. Using unauthorized service or repair centers, or modifying the function of your airgun in any way, may be unsafe and will void your warranty.
- NEVER point the airgun at any person or at anything you do not intend to shoot.

2. Learning the Parts of Your New Airgun

Learning the names of the parts of your airgun will help you understand your owner's manual.

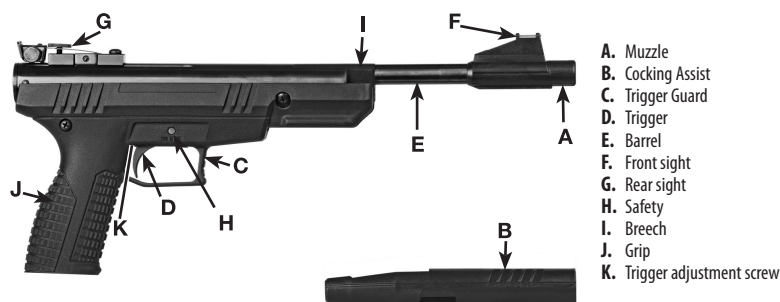

Break in Period

There may be up to a 250 shot break in period. During this period accuracy may be inconsistent and your gun may seem loud. This will improve as the gun breaks in.

Reviewing Pinch Points (Fig. 2)



WARNING: BE CAREFUL TO KEEP FINGERS CLEAR OF THE COCKING LEVER. GRASP THE COCKING LEVER FIRMLY AS YOU COCK IT AND CLOSE IT TO PREVENT IT FROM SNAPPING BACK AND POSSIBLY CAUSING SERIOUS INJURY.

3. Operating the Safety

A. To Put the Airgun "ON SAFE":

- Locate the safety directly in front of the trigger.
- Push the safety all the way in from the left side so you no longer see the RED ring around the safety on the left side of the airgun. The airgun is now "ON SAFE" (See Fig. 3A).

CAUTION: Like all mechanical devices, an airgun safety can fail. Even when the safety is "ON SAFE", you should continue to handle the airgun safely. NEVER point the airgun at any person. NEVER point the airgun at anything you do not intend to shoot.

B. To Take the Airgun "OFF SAFE":

- Locate the safety directly in front of the trigger.
- Push the safety all the way out from the right side. When you can see the RED ring around the left side of the safety, the airgun is "OFF SAFE" and can be fired (See Fig. 3B).



4. Cocking, Loading and Unloading Your Airgun

A. Cocking Your Airgun

WARNING: THE COCKING ASSIST IS INCLUDED WITH THIS AIRGUN TO MAKE IT EASIER FOR THE USER TO COCK THE AIR GUN. IF USED, THE COCKING ASSIST SHOULD REMAIN ATTACHED TO THE AIR GUN UNTIL AFTER THE USER SHOOTS THE AIR GUN. IN OTHER WORDS, THE USER SHOULD NOT REMOVE THE COCKING ASSIST WHILE THE GUN IS LOADED OR COCKED, EVEN IF THE AIR GUN IS ON SAFE. FAILURE TO FOLLOW THESE INSTRUCTIONS MAY RESULT IN SERIOUS INJURY.

WARNING: WHEN COCKING THE AIRGUN NEVER PLACE YOUR HAND OVER THE END OF THE MUZZLE. NEVER ALLOW THE MUZZLE TO POINT TOWARD YOU OR ANYONE ELSE DURING COCKING. ALWAYS KEEP THE MUZZLE POINTED IN A SAFE DIRECTION.

WARNING: ALWAYS HOLD THE COCKING ASSIST THROUGHOUT THE ENTIRE COCKING AND LOADING PROCEDURE. FAILURE TO DO SO MAY RESULT IN SERIOUS INJURY IN THE EVENT PRESSURE ON THE COCKING ASSIST CAUSES THE BARREL TO UNEXPECTEDLY SNAP BACK INTO ITS ORIGINAL POSITION.

WARNING: MAKE SURE YOU DO NOT TOUCH THE TRIGGER OR PUSH THE SAFETY TO THE "OFF SAFE" POSITION.

CAUTION: Do not cock your airgun until you are ready to load and fire, since the only way to un-cock your airgun is to fire it. Firing your gun without a pellet in the chamber (dry firing) may cause damage to your airgun.

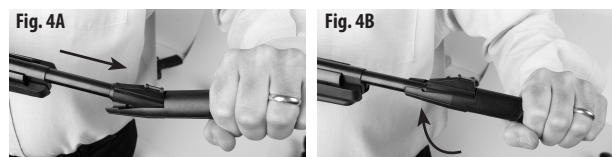

CAUTION: Make sure you do not pull the trigger while cocking the airgun or with the barrel in the down position. This may cause serious damage to the air pistol.

- Put the airgun "ON SAFE" (See Section 3A).
- Point the airgun in a SAFE DIRECTION.
- Insert the muzzle into the cocking assist as shown in figure 4A making sure it snaps in place (See Fig. 4B).
- Holding the gun close to your body and parallel to the ground, firmly tap the muzzle (See Fig. 5A).
- Pull the barrel down as far as it will go to engage the piston (See Fig. 5B).
- Be careful not to pinch your hand or fingers in the hinge area of the airgun.

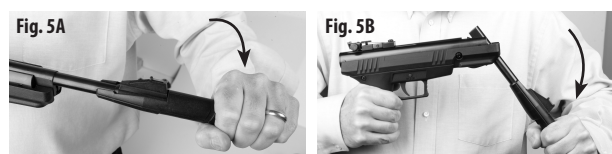

B. Loading Your Airgun

- With the barrel in the open position, after it has been cocked, place one pellet, nose forward, into the breech (See Fig. 6). Make sure that the skirt of the pellet is flush with face of breech.
- Move the barrel back to its original position by pushing the barrel up until it locks.
- Be sure that the barrel is locked in the closed position after loading/cocking.

C. Unloading Your Airgun

Fire the Pellet at a safe target to unload your airgun. If this is not practical, put the airgun "On Safe" (See Section 3A), break the barrel open slightly and push the pellet from the chamber by running a cleaning rod through the muzzle end.

5. Removing a Jammed Pellet

WARNING: IF A PELLET DOES NOT FIRE AFTER COMPLETING THE OPERATION STEPS, THE AIRGUN MAY BE JAMMED. AN UNFIRED PROJECTILE IN THE BARREL CAN BE A DANGEROUS SITUATION. KEEP THE AIR RIFLE POINTED IN A SAFE DIRECTION AND REPEAT ALL THE OPERATION STEPS, EXCEPT FOR LOADING YOUR AIRGUN WITH A NEW PELLET. IF A PROJECTILE STILL DOES NOT FIRE, FOLLOW THESE STEPS:

- Put your airgun "ON SAFE" (Section 3A).
- Break the barrel open slightly (without pulling the barrel all the way down to the point that it cocks the action) and look down the breech to see if the airgun is jammed.
- If it is jammed, insert a cleaning rod into the breech and push the jammed pellet out of the muzzle. Don't try to reuse that pellet.
- Do not cock the airgun during the removal of a jammed pellet.
- If you are not able to unjam your airgun by following the unloading procedure, take no further action. An Authorized Service Station will unjam your airgun (See Special Customer Service note below).

6. Sight Adjustment

- Elevation is set by means of the rear sight-elevating dial situated on the rear sight base. Turn the dial counterclockwise to make the pellet hit higher on the target and turn the dial clockwise to make the pellet hit lower on the target (See Fig. 7).
- Windage is set by turning the windage dial located on the right side of the sight. Turn the dial counterclockwise to make the pellet hit to the left on the target and turn the dial clockwise to make the pellet hit to the right on the target.

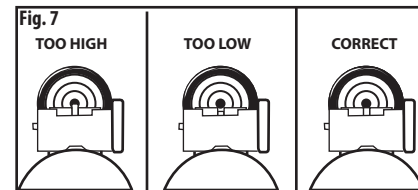

7. Trigger Dive

WARNING: REPLACING OR MODIFYING EXISTING PARTS OF THIS AIRGUN MAY RENDER THE GUN UNSAFE TO USE. FAILURE TO FOLLOW THESE INSTRUCTIONS MAY RESULT IN SERIOUS INJURY OR DEATH.

This airgun is equipped with a single stage adjustable trigger which is already factory adjusted. Most shooters can use the factory settings and should not need to make any modifications. If you are not experienced in adjusting triggers, leave the trigger as set at the factory, or Seek the help of an authorized service station.

The Adjustment screw is located behind the trigger (See Fig. 8).

- To adjust the pull-off point of the trigger.
- Turn counterclockwise to increase the trigger travel.
- Turn clockwise to decrease the trigger travel.

8. Maintaining Your Airgun

- Periodically tighten all stock fasteners.
- Check and tighten scope mounts (if applicable).
- To ensure that your airgun maintains uniform power, it is important that you apply a drop of Crosman RMCoil every few hundred shots into the compression chamber (See Fig. 9). Use a cloth with a few drops of RMCoil on it to clean external metal parts.
- If you drop your airgun, place the gun "ON SAFE", and visually check to see that no damage has occurred to the gun. If anything seems changed, like a shorter or weaker trigger pull, this may mean worn out or broken parts. Call Crosman customer service for assistance before using your airgun again.
- Work through the break in period. There may be up to a 250 shot break in period. During this period, accuracy may be inconsistent and your airgun may seem loud. This will improve as the airgun breaks in.

CAUTION: Use Crosman RMCoil only and do not over-oil. Overoiling may cause possible damage to the airgun and injury to the shooter and bystanders.

WARNING: DO NOT ATTEMPT TO DISASSEMBLE YOUR AIRGUN. DO NOT MODIFY OR ALTER YOUR AIRGUN. ATTEMPTS TO MODIFY THE AIRGUN IN ANY WAY INCONSISTENT WITH THIS MANUAL MAY MAKE YOUR AIRGUN UNSAFE TO USE, CAUSE SERIOUS INJURY OR DEATH, AND WILL VOID YOUR WARRANTY.

PERFORMANCE

Many factors effect velocity, including brand of projectile, type of projectile, lubrication, barrel condition and temperature. Your airgun was designed to function best with CROSMAN and BENJAMIN branded ammunition. Use of other ammunition may cause your gun to malfunction.

STOP! DO NOT RETURN THIS PRODUCT TO THE STORE.

Save on gas and avoid the trip back to the store. Our customer service representatives are here to help. Contact us directly at 1-800-7AIRGUN (1-800-724-7486). You can also get answers to frequently asked questions at www.crosman.com.

REPAIR SERVICE

If your airgun needs repair, take or send it to your nearest Crosman Authorized Service Station. DO NOT ATTEMPT TO DISASSEMBLE IT! Your airgun requires special tools and fixtures to repair it. Any disassembly or modification not performed by an Authorized Service Station will void the warranty.

SPECIAL CUSTOMER SERVICE

Crosman Authorized Service Stations will unjam your airgun at no cost during the warranty period.

LIMITED ONE YEAR WARRANTY

This product is warranted to the retail consumer for one year from date of retail purchase against defects in material and workmanship and is transferable. To register the serial number of your airgun, please return the airgun registration form or register on line at www.crosman.com. The warranty is not conditioned on the return of the card. You should retain the original sales receipt as record of date of purchase.

WHAT IS COVERED

Replacement parts and labor. Transportation charges to consumer for repaired product.

WHAT IS NOT COVERED

Transportation charges to Authorized Service Station for product. Damages caused by abuse, modification or failure to perform normal maintenance – See Owner's Manual. Any other expense. CONSEQUENTIAL DAMAGES, INCIDENTAL DAMAGES, OR INCIDENTAL EXPENSES INCLUDING DAMAGE TO PROPERTY. SOME STATES DO NOT ALLOW THE EXCLUSION OR LIMITATION OF INCIDENTAL OR CONSEQUENTIAL DAMAGES SO THE ABOVE LIMITATION OR EXCLUSION MAY NOT APPLY TO YOU.

HOW TO OBTAIN WARRANTY PERFORMANCE

U.S. Customers: Locate nearest service station (See www.Crosman.com or call Crosman customer service at 800-724-7486 for a list of stations). Our Authorized Service Stations will give you details of how to proceed with sending the item in for repair. You must contact the service station prior to shipping your product.

Canadian Customers: Contact Gravel Agency, Quebec at (866) 662-4869.

International Customers: Please return product to your nearest distributor. If you do not know your distributor, please call 585-657-6161 and ask for our International Department for assistance.

IMPLIED WARRANTIES

Any implied warranties including the implied warranties of merchantability and fitness for a particular purpose are limited in the duration to one year from the date of retail purchase. Some states do not allow limitations on how long an implied warranty lasts so the above limitations may not apply to you. To the extent any provision of this warranty is prohibited by federal, state or municipal law, which cannot be preempted, it shall not be applicable. This warranty gives you specific legal rights and you may also have other rights, which vary, from state to state.

CROSMAN and BENJAMIN are trademarks of Crosman Corporation.

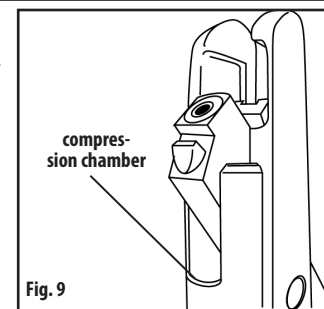
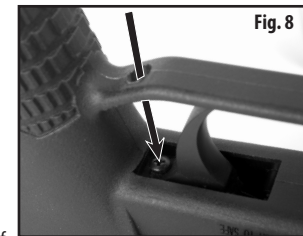
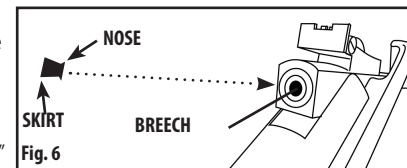

Modelo BBP77 Pistola de aire calibre .177 (4.5 mm) MANUAL DEL PROPIETARIO

¡LEA Y ENTIENDA ESTE MANUAL EN SU TOTALIDAD ANTES DE USAR ESTA PISTOLA DE AIRE! Y RECUERDE, ESTA PISTOLA DE AIRE NO ES UN JUGUETE. Tráela con el mismo respeto que le tendría a un arma de fuego.

Crosman Corporation
7629 Routes 5 & 20
Bloomfield, NY 14469
Estados Unidos de América
1-800-7AIRGUN (724-7486)
www.crosman.com
Hecho en China

BBP77A515

ADVERTENCIA: NO ES UN JUGUETE. ESTA PISTOLA DE AIRE SE RECOMIENDA ÚNICAMENTE PARA SER USADA POR ADULTOS. EL USO INCORRECTO O DESCUIDADO PUEDE CAUSAR LESIONES GRAVES O LA MUERTE. PELIGROSO HASTA 450YARDAS (411 METROS).

USTED Y LOS DEMÁS QUE ESTÉN CON USTED DEBEN USAR SIEMPRE ANTEOJOS PARA DISPARAR CON OBJETO DE PROTEGERSE LOS OJOS.

EL COMPRADOR Y EL USUARIO TIENEN LA OBLIGACIÓN DE OBEDECER TODAS LAS LEYES REFERENTES AL USO Y PROPIEDAD DE ESTA PISTOLA DE AIRE.

ADVERTENCIA: NO BLANDA NI MUESTRE ESTA PISTOLA DE AIRE EN PÚBLICO; PUEDE CONFUNDIR A LA GENTE Y PUEDE SER UN DELITO. LA POLICÍA Y OTRAS PERSONAS PUEDEN PENSAR QUE SE TRATA DE UN ARMA DE FUEGO. NO CAMBIE LA COLORACIÓN O LAS MARCAS DE MODO QUE TENGA UN ASPECTO MÁS PARECIDO AL DE UN ARMA DE FUEGO. ES PELIGROSO Y PODRÍA TRATARSE DE UN DELITO.

ADVERTENCIA: ESTE PRODUCTO CONTIENE PLOMO, UNA SUSTANCIA QUÍMICA QUE EL ESTADO DE CALIFORNIA HA DETERMINADO QUE OCASIONA CÁNCER Y DEFECTOS CONGÉNITOS (U OTROS DAÑOS REPRODUCTIVOS).

PRECAUCIÓN: Esta pistola de aire se ha clasificado como un arma para adultos. Las pistolas de aire para adultos están exentas de los requisitos de rendimiento para los mecanismos de gatillo, los mecanismos de seguridad y las pruebas de caída.

1. La seguridad es lo primero

• Trate SIEMPRE a la pistola como si estuviera cargada y lista para disparar, y con el mismo respeto que le tendría a un arma de fuego.

• SIEMPRE guarde la pistola de aire descargada

• SIEMPRE guarde la pistola de aire lejos de los niños

• SIEMPRE apunte en una DIRECCIÓN SEGURA.

• Mantenga SIEMPRE la boca de la pistola de aire apuntando en una DIRECCIÓN SEGURA.

• Mantenga SIEMPRE el dedo apartado del gatillo y fuera del guardamonte hasta que esté listo para disparar.

• Mantenga SIEMPRE el seguro activado ("ON SAFE") en la pistola de aire hasta que esté listo para disparar (vea la sección 3A).

• Compruebe SIEMPRE que la pistola de aire tenga el seguro puesto ("ON SAFE") (vea la sección 3A) y que esté descargada al recibirla de otra persona.

• Utilice SIEMPRE anteojos para disparar a fin de protegerse los ojos.

• Utilice SIEMPRE anteojos para disparar sobre sus anteojos para lectura o recetados si éstos no son de seguridad.

• Coloque SIEMPRE el respaldo en un lugar que sea seguro si llegase a fallar.

• Compruebe SIEMPRE el desgaste del respaldo antes y después de cada uso. Todos los respaldos están sujetos a desgaste y con el tiempo fallarán. Reemplace el respaldo si la superficie está desgastada o dañada, o si ocurre un rebote.

• Utilice SIEMPRE perdigones del tamaño adecuado para su pistola de aire. Compruebe las marcas de la pistola de aire para verificar el tamaño de los perdigones.

• NUNCA reutilice la munición.

• NUNCA dispare contra superficies duras o a la superficie del agua. El perdigón puede rebotar y golpear a alguien o algo a los que usted no tuviera intención de disparar.

• NUNCA intente desmontar su pistola de aire ni alterarla. Utilice una Estación de Servicio Autorizada. El uso de centros de reparación no autorizados o la modificación de la función de su pistola de aire, de cualquier manera, pueden ser inseguros y anularán la garantía.

• NUNCA apunte la pistola de aire a ninguna persona o cosa a las que no tenga intención de disparar.

2. Conozca las partes de su nueva pistola de aire

Aprender los nombres de las partes de su nueva pistola de aire le ayudará a entender su manual del propietario.

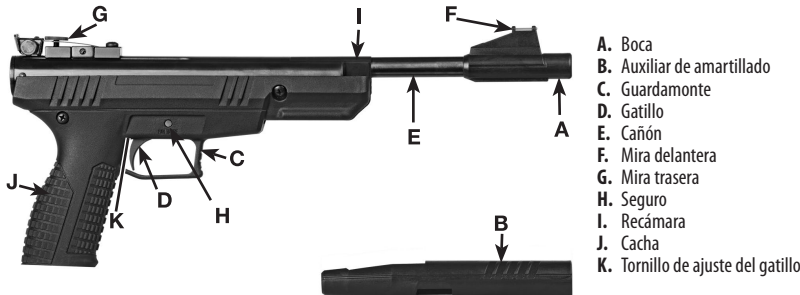

Período de ajuste

Puede haber un período de ajuste de hasta 250 disparos. Durante este período, la precisión puede ser inconsistente y el arma parecer demasiado ruidosa. Esto mejorará conforme la pistola se ajusta.

Revisión de los puntos de atrapamiento (Fig. 2)



ADVERTENCIA: TENGA CUIDADO DE MANTENER LOS DEDOS ALEJADOS DE LA PALANCA DE AMARTILLADO. SUJETE FIRMEMENTE LA PALANCA DE AMARTILLADO MIENTRAS AMARTILLA LA PISTOLA Y CIERRELA PARA EVITAR QUE SALTE DE VUELTA Y POSIBLEMENTE CAUSANDO LESIONES GRAVES.

3. Operación del seguro

A. Para activar el seguro de la pistola de aire ("ON SAFE"):

• Encuentre el seguro directamente enfrente del gatillo.

• Empuje el seguro completamente desde la izquierda de modo que ya no vea el anillo ROJO alrededor del seguro del lado izquierdo de la pistola. La pistola de aire tiene ahora el seguro activado ("ON SAFE"). (vea la Fig. 3A)

PRECAUCIÓN: Como todos los dispositivos mecánicos, el seguro de una pistola de aire puede fallar. Aun cuando el seguro esté activado ("ON SAFE"), debe seguir manipulando la pistola de aire con seguridad. NUNCA apunte la pistola de aire hacia ninguna persona.

NUNCA apunte la pistola de aire hacia nada a lo que no tenga intención de dispararle.

B. Para quitar el seguro de la pistola de aire ("OFF SAFE"):

• Encuentre el seguro directamente enfrente del gatillo.

• Empuje el seguro totalmente hacia fuera desde el lado derecho. Cuando pueda ver el anillo ROJO alrededor del lado izquierdo del seguro, la pistola de aire tiene el seguro desactivado ("OFF SAFE") y puede dispararse (vea la Fig. 3B).

PRECAUCIÓN: No amartille la pistola de aire hasta que esté listo para cargar y disparar, dado que la única forma de desamartillarla es dispararla. Disparar la pistola sin un perdigón en la recámara (disparo en seco) puede causarle daños a su arma.

PRECAUCIÓN: Asegúrese de no tirar del gatillo al amartillar la pistola de aire o cuando tenga el cañón mirando hacia abajo. Esto puede causarle graves daños a la pistola de aire.

• Active el seguro de la pistola de aire ("ON SAFE") (Sección 3A).

• Apunte la pistola de aire en una DIRECCIÓN SEGURA.

• Inserte la boca del cañón en el auxiliar de amartillado como se muestra en la Figura 4A, asegurándose de que encaje en su lugar (vea la Fig. 4B).

• Sosteniendo la pistola cerca de su cuerpo y paralela al suelo, golpee firmemente la boca del cañón (vea la Fig. 5A)

• Tire del cañón hacia abajo tanto como sea posible para que se acople el pistón (vea la Fig. 5B)

• Tenga cuidado de no atraparse la mano o los dedos en el área de la bisagra de la pistola de aire.

ADVERTENCIA: EL AUXILIAR DE AMARTILLADO SE INCLUYE CON ESTE RIFLE DE AIRE PARA QUE LE RESULTE MÁS FÁCIL AL USUARIO AMARTILLAR EL RIFLE DE AIRE. SI SE UTILIZA, EL AUXILIAR DE AMARTILLADO DEBE PERMANECER FIJADO AL RIFLE DE AIRE HASTA DESPUÉS DE QUE EL USUARIO LO HAYA DISPARADO. EN OTRAS PALABRAS, EL USUARIO NO DEBE QUITAR EL AUXILIAR DE AMARTILLADO MIENTRAS EL RIFLE ESTÁ CARGADO O AMARTILLADO, INCLUSO SI TIENE PUESTO EL SEGURO. NO SEGUIR ESTAS INSTRUCCIONES PUEDE DAR COMO RESULTADO LESIONES GRAVES.

ADVERTENCIA: AL AMARTILLAR LA PISTOLA DE AIRE, NUNCA PONGA LA MANO SOBRE EL EXTREMO DE LA BOCA. NUNCA PERMITA QUE LA BOCA DEL CAÑÓN APUNTE HACIA USTED O HACIA CUALQUIER OTRA PERSONA MIENTRAS LA AMARTILLA. MANTENGA SIEMPRE LA BOCA APUNTANDO EN UNA DIRECCIÓN SEGURA.

ADVERTENCIA: SOSTENGA SIEMPRE EL AUXILIAR DE AMARTILLADO DURANTE TODO EL PROCEDIMIENTO DE AMARTILLADO Y CARGA. NO HACERLO PUEDE DAR COMO RESULTADO LESIONES GRAVES EN CASO DE QUE LA PRESIÓN DEL AUXILIAR DE AMARTILLADO PROVOQUE QUE EL CAÑÓN SALTE VOLVIENDO DE MODO INESPERADO A SU POSICIÓN ORIGINAL.

ADVERTENCIA: CUIDE DE NO TOCAR EL GATILLO NI EMPUJAR EL SEGURO A LA POSICIÓN DE DESACTIVACIÓN ("OFF SAFE").

PRECAUCIÓN: No amartille la pistola de aire hasta que esté listo para cargar y disparar, dado que la única forma de desamartillarla es dispararla. Disparar la pistola sin un perdigón en la recámara (disparo en seco) puede causarle daños a su arma.

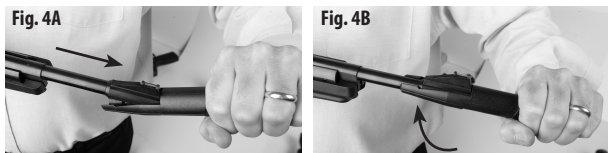

PRECAUCIÓN: No amartille la pistola de aire hasta que esté listo para cargar y disparar, dado que la única forma de desamartillarla es dispararla. Disparar la pistola sin un perdigón en la recámara (disparo en seco) puede causarle daños a su arma.

• Active el seguro de la pistola de aire ("ON SAFE") (Sección 3A).

• Apunte la pistola de aire en una DIRECCIÓN SEGURA.

• Inserte la boca del cañón en el auxiliar de amartillado como se muestra en la Figura 4A, asegurándose de que encaje en su lugar (vea la Fig. 4B).

• Sosteniendo la pistola cerca de su cuerpo y paralela al suelo, golpee firmemente la boca del cañón (vea la Fig. 5A)

• Tire del cañón hacia abajo tanto como sea posible para que se acople el pistón (vea la Fig. 5B)

• Tenga cuidado de no atraparse la mano o los dedos en el área de la bisagra de la pistola de aire.

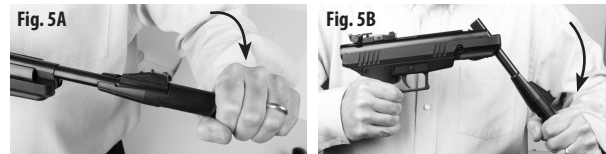

B. Cargar su pistola de aire

• Con el cañón en posición abierta, después de que se haya amartillado, coloque un perdigón en la recámara, con la nariz hacia delante (vea la Fig. 6). Asegúrese de que la faldilla del perdigón esté al ras del frente de la recámara.

• Devuelva el cañón a su posición original empujándolo hacia arriba hasta que bloquee.

• Cuide de que el cañón esté bloqueado en posición cerrada después de cargar y amartillar.

C. Descargar su pistola de aire

Dispare el perdigón contra un blanco seguro para descargar su pistola de aire. Si esto no es práctico, ponga el seguro de la pistola de aire ("On Safe") (ver Sección 3A), abra el cañón abatiéndolo ligeramente y empuje el perdigón para sacarlo de la recámara haciendo pasar una baqueta de limpieza por el extremo de la boca del cañón.

5. Sacar un perdigón atorado

ADVERTENCIA: SI NO SE DISPARA UN PERDIGÓN DESPUÉS DE COMPLETAR LOS PASOS DE LA OPERACIÓN, LA PISTOLA DE AIRE PUEDE ESTAR ATASCADA. UN PROYECTIL NO DISPARADO EN EL CAÑÓN PUEDE SER UNA SITUACIÓN PELIGROSA. MANTENGA LA PISTOLA DE AIRE APUNTANDO EN UNA DIRECCIÓN SEGURA Y REPITA TODOS LOS PASOS DE LA OPERACIÓN, EXCEPTO EL DE CARGAR LA PISTOLA DE AIRE CON UN NUEVO PERDIGÓN. SI EL PROYECTIL AÚN NO SE DISPARA, SIGA ESTOS PASOS-

• Active el seguro de la pistola de aire ("ON SAFE") (Sección 3A).

• Abra el cañón ligeramente (sin tirar de él completamente hasta el punto en que amartille la acción) y mire por la recámara para ver si la pistola está atascada.

• Si está atascada, introduzca una baqueta de limpieza en la recámara y empuje el perdigón atascado hasta que salga por la boca del cañón. No intente reutilizar el perdigón

• No amartille la pistola de aire durante la extracción de un perdigón atorado.

• Si no puede desatascar la pistola de aire siguiendo el procedimiento de descarga, no emprenda ninguna otra acción. Una estación de servicio autorizada desatascará su pistola (vea abajo la nota sobre Servicio Especial al Cliente).

6. Ajuste de la mira

• La elevación se ajusta mediante el selector de elevación de la mira trasera situado en la base de ésta. Gire el selector en sentido contrario al de las manecillas del reloj para que el perdigón golpee más arriba en el blanco y gírelo en el sentido de las manecillas del reloj para que el perdigón golpee más abajo en el blanco (vea la Fig. 7).

• La compensación de viento se ajusta girando el selector de compensación de viento que está en el lado derecho de la mira. Gire el selector en sentido contrario al de las manecillas del reloj para que el perdigón golpee a la izquierda en el blanco y gírelo en el sentido de las manecillas del reloj para que el perdigón golpee a la derecha en el blanco.

7. Dispositivo del gatillo

ADVERTENCIA: REEMPLAZAR O MODIFICAR LAS PIEZAS EXISTENTES DE ESTA PISTOLA DE AIRE PUEDE HACER QUE NO SEA SEGURO UTILIZARLA. NO SEGUIR ESTAS INSTRUCCIONES PUEDE DAR COMO RESULTADO LESIONES GRAVES O LA MUERTE.

Esta pistola de está equipada con un gatillo ajustable de una sola etapa que ya viene ajustado de fábrica. La mayoría de los tiradores pueden utilizar la configuración de fábrica y no deberán tener que hacer ninguna modificación. Si no tiene experiencia en el ajuste de gatillos, deje el gatillo como se ajustó en la fábrica o pida ayuda en una estación de servicio autorizada.

El tornillo de ajuste está situado detrás del gatillo (vea la Fig. 8).

• Para ajustar el punto de liberación del gatillo.

• Gírelo en sentido contrario al de las manecillas del reloj para aumentar el recorrido del gatillo.

• Gírelo en el sentido de las manecillas del reloj para reducir el recorrido del gatillo.

8. Mantenimiento de su pistola de aire

• Apriete periódicamente todas las sujeciones de la culata.

• Compruebe y apriete las monturas de las miras (de ser aplicable).

• Para asegurarse de que su pistola de aire mantenga una potencia uniforme, es importante que aplique una gota de aceite RMCIL de Crosman en la cámara de compresión cada pocos cientos de disparos (vea la Fig. 9). Utilice un paño con unas gotas de RMCIL sobre él para limpiar las partes metálicas externas.

• Si deja caer su pistola de aire, active el seguro ("ON SAFE") y compruebe visualmente que no haya sufrido daños. Si cualquier cosa parece haber cambiado, como un recorrido de gatillo más corto o más débil, puede significar que hay piezas desgastadas o rotas. Llame al servicio al cliente de Crosman para obtener ayuda antes de usar nuevamente su pistola de aire.

• Paso por el período de ajuste. Puede haber un período de ajuste de hasta 250 disparos. Durante este período, la precisión puede ser inconsistente y su pistola de aire puede parecer demasiado ruidosa. Esto mejorará conforme la pistola de aire se ajusta.

PRECAUCIÓN: Utilice únicamente RMCIL de Crosman y no aplique aceite en exceso. Aceitarla en exceso puede causarle daños a la pistola y lesiones al tirador y a los espectadores.

ADVERTENCIA: NO INTENTE DESMONTAR SU PISTOLA DE AIRE. NO MODIFIQUE NI ALTERE SU PISTOLA DE AIRE. LOS INTENTOS DE MODIFICAR LA PISTOLA DE AIRE DE CUALQUIER FORMA QUE SEA CONTRARIA A ESTE MANUAL PUEDEN HACER QUE NO SEA SEGURO USAR SU PISTOLA DE AIRE, CAUSAR LESIONES GRAVES O LA MUERTE, Y ANULARÁN LA GARANTÍA.

RENDIMIENTO
Hay muchos factores que afectan a la velocidad, entre ellos la marca y tipo del proyectil, la lubricación, el estado del cañón y la temperatura. Su pistola de aire está diseñada para funcionar mejor con munición de la marca CROSMAN® y BENJAMIN®. El uso de otra munición puede hacer que su arma funcione incorrectamente.

ALTO Ahorre gasolina y evítese el viaje de vuelta a la tienda. Nuestros representantes de servicio al cliente están aquí para ayudarle. Comuníquese directamente con nosotros al 1-800-7AIRGUN (1-800-724-7486). También puede obtener respuestas a preguntas frecuentes en www.crosman.com.

SERVICIO DE REPARACIONES
Si su pistola de aire necesita una reparación, le recomendamos que la lleve o la envíe a su estación de servicio autorizada Crosman más cercana. ¡NO INTENTE DESARMARLA! Su pistola de aire requiere herramientas y accesorios especiales para repararla. Cualquier desensamblado o modificación no realizados por una estación de servicio autorizada anularán la garantía.

SERVICIO ESPECIAL AL CLIENTE
Las estaciones de servicio autorizadas Crosman desatascarán su pistola de aire sin costo durante el período de la garantía.

GARANTÍA LIMITADA POR UN AÑO
Este producto está garantizado al consumidor al menudeo contra defectos de materiales o mano de obra durante un año desde la fecha de la compra al menudeo y la garantía es transferible. Para registrar el número de serie de su pistola de aire, devuelva el formulario de registro de armas de aire o regístrelo en línea en www.crosman.com. La garantía no está condicionada a la devolución de la tarjeta. Debe conservar el recibo original de venta como registro de la fecha de la compra.

QUÉ ESTÁ CUBIERTO
Piezas de reemplazo y mano de obra. Cargos por transporte del producto reparado al consumidor.

QUÉ NO ESTÁ CUBIERTO
Cargos por transporte del producto a la estación de servicio autorizada. Daños causados por maltrato, modificación u omisión en la realización del mantenimiento normal; vea el manual del propietario. Cualquier otro gasto. DAÑOS CONSECUENCIALES, DAÑOS INCIDENTALES O GASTOS INCIDENTALES, INCLUIDOS LOS DAÑOS A LA PROPIEDAD. ALGUNOS ESTADOS NO PERMITEN LA EXCLUSIÓN O LIMITACIÓN DE LOS DAÑOS INCIDENTALES O CONSECUENCIALES, DE MODO QUE LA LIMITACIÓN O EXCLUSIÓN ARRIBA INDICADA PODRÍA NO APLICARSE A USTED.

CÓMO OBTENER SERVICIO DE GARANTÍA
Clientes de los EE.UU.: Encuentre la estación de servicio más cercana (vea www.crosman.com) o llame a Servicio al Cliente de Crosman al 800-724-7486 para obtener una lista de estaciones). Nuestras estaciones de servicio autorizadas le darán los detalles sobre cómo proceder a fin de enviar el artículo para su reparación. Debe comunicarse con la estación de servicio antes de enviar su producto.

Clientes canadienses: Comuníquese con Gravel Agency, Quebec al (866) 662-4869.

Clientes internacionales: Devuelva el producto a su distribuidor más cercano. Si no conoce a su distribuidor, llame al 585-657-6161 y pida asistencia a nuestro Departamento Internacional.

GARANTÍAS IMPLÍCITAS
Cualquier garantía implícita, incluidas las garantías implícitas de comerciabilidad e idoneidad para un objetivo determinado, tienen una duración limitada de un año desde la fecha de la compra al menudeo. Algunos estados no permiten limitaciones a cuánto tiempo dura una garantía implícita, de modo que las limitaciones anteriores podrían no aplicarse a usted. En la medida en que cualquier disposición de esta garantía esté prohibida por las leyes federales, estatales o municipales, que no puedan anticiparse, no será aplicable. Esta garantía le otorga derechos legales concretos y es posible que tenga también otros derechos que varían según el estado.

ALTO Ahorre gasolina y evítese el viaje de vuelta a la tienda. Nuestros representantes de servicio al cliente están aquí para ayudarle. Comuníquese directamente con nosotros al 1-800-7AIRGUN (1-800-724-7486). También puede obtener respuestas a preguntas frecuentes en www.crosman.com.

SERVICIO DE REPARACIONES
Si su pistola de aire necesita una reparación, le recomendamos que la lleve o la envíe a su estación de servicio autorizada Crosman más cercana. ¡NO INTENTE DESARMARLA! Su pistola de aire requiere herramientas y accesorios especiales para repararla. Cualquier desensamblado o modificación no realizados por una estación de servicio autorizada anularán la garantía.

SERVICIO ESPECIAL AL CLIENTE
Las estaciones de servicio autorizadas Crosman desatascarán su pistola de aire sin costo durante el período de la garantía.

GARANTÍA LIMITADA POR UN AÑO
Este producto está garantizado al consumidor al menudeo contra defectos de materiales o mano de obra durante un año desde la fecha de la compra al menudeo y la garantía es transferible. Para registrar el número de serie de su pistola de aire, devuelva el formulario de registro de armas de aire o regístrelo en línea en www.crosman.com. La garantía no está condicionada a la devolución de la tarjeta. Debe conservar el recibo original de venta como registro de la fecha de la compra.

QUÉ ESTÁ CUBIERTO
Piezas de reemplazo y mano de obra. Cargos por transporte del producto reparado al consumidor.

QUÉ NO ESTÁ CUBIERTO
Cargos por transporte del producto a la estación de servicio autorizada. Daños causados por maltrato, modificación u omisión en la realización del mantenimiento normal; vea el manual del propietario. Cualquier otro gasto. DAÑOS CONSECUENCIALES, DAÑOS INCIDENTALES O GASTOS INCIDENTALES, INCLUIDOS LOS DAÑOS A LA PROPIEDAD. ALGUNOS ESTADOS NO PERMITEN LA EXCLUSIÓN O LIMITACIÓN DE LOS DAÑOS INCIDENTALES O CONSECUENCIALES, DE MODO QUE LA LIMITACIÓN O EXCLUSIÓN ARRIBA INDICADA PODRÍA NO APLICARSE A USTED.

CÓMO OBTENER SERVICIO DE GARANTÍA
Clientes de los EE.UU.: Encuentre la estación de servicio más cercana (vea www.crosman.com) o llame a Servicio al Cliente de Crosman al 800-724-7486 para obtener una lista de estaciones). Nuestras estaciones de servicio autorizadas le darán los detalles sobre cómo proceder a fin de enviar el artículo para su reparación. Debe comunicarse con la estación de servicio antes de enviar su producto.

Clientes canadienses: Comuníquese con Gravel Agency, Quebec al (866) 662-4869.

Clientes internacionales: Devuelva el producto a su distribuidor más cercano. Si no conoce a su distribuidor, llame al 585-657-6161 y pida asistencia a nuestro Departamento Internacional.

GARANTÍAS IMPLÍCITAS
Cualquier garantía implícita, incluidas las garantías implícitas de comerciabilidad e idoneidad para un objetivo determinado, tienen una duración limitada de un año desde la fecha de la compra al menudeo. Algunos estados no permiten limitaciones a cuánto tiempo dura una garantía implícita, de modo que las limitaciones anteriores podrían no aplicarse a usted. En la medida en que cualquier disposición de esta garantía esté prohibida por las leyes federales, estatales o municipales, que no puedan anticiparse, no será aplicable. Esta garantía le otorga derechos legales concretos y es posible que tenga también otros derechos que varían según el estado.

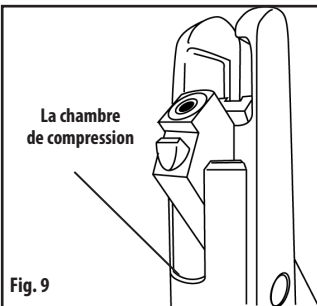

CROSMAN y BENJAMIN son marcas comerciales de Crosman Corporation.

Modèle BBP77

Arme à air comprimé de calibre .177 (4,5 mm)

MANUEL D'UTILISATION

VEUILLEZ LIRE ET COMPRENDRE TOUTES LES INSTRUCTIONS DU MANUEL D'UTILISATION AVANT D'UTILISER CETTE ARME À AIR COMPRIMÉ ET RAPPELEZ-VOUS QUE CETTE ARME À AIR COMPRIMÉ N'EST PAS UN JOUET MANIPULEZ CETTE ARME À AIR COMPRIMÉ AVEC AUTANT DE PRÉCAUTIONS QUE VOUS LE FERIEZ POUR UNE ARME À FEU

Crosman Corporation
7629 Routes 5 & 20
Bloomfield, NY 14469 USA
1-800-7AIRGUN (724-7486)
www.crosman.com
Fabriqué en Chine

BBP77A516

AVERTISSEMENT: PAS UN JOUET. CETTE ARME À AIR COMPRIMÉ EST RECOMMANDÉE POUR LES ADULTES SEULEMENT. UNE UTILISATION INCORRECTE OU NÉGLIGENTE PEUT PROVOQUER DES BLESSURES GRAVES VOIRE LA MORT. CETTE ARME À AIR COMPRIMÉ PEUT ÊTRE DANGEREUSE DANS UN RAYON DE 450 YARDS (411 MÈTRES).

VOUS ET TOUTES PERSONNES PRÈS DE VOUS DEVRIEZ TOUJOURS PORTER DES LUNETTES DE TIR POUR PROTÉGER VOS YEUX

L'ACHETEUR ET L'UTILISATEUR SONT TENUS DE SE CONFORMER À TOUTES LES LOIS RELATIVES À L'UTILISATION ET À LA PROPRIÉTÉ DE CETTE ARME À AIR COMPRIMÉ.

AVERTISSEMENT: NE PAS BRANDIR OU EXPOSER CETTE ARME À AIR COMPRIMÉ EN PUBLIC – CELA POURRAIT SEMER LA CONFUSION ET CONSTITUER UN CRIME LES POLICIERS ET AUTRES PERSONNES POURRAIENT CROIRE QU'IL S'AGIT D'UNE ARME À FEU NE PAS CHANGER LA COULEUR ET LE MARQUAGE POUR QU'ELLE RESSEMBLE DAVANTAGE À UNE ARME À FEU. CELA EST DANGEREUX ET PEUT CONSTITUER UN CRIME

AVERTISSEMENT: CE PRODUIT CONTIENT DU PLOMB, UN PRODUIT CHIMIQUE RECONNU PAR L'ÉTAT DE CALIFORNIE COMME PROVOQUANT LE CANCER ET DES ANOMALIES CONGÉNITALES (OU D'AUTRES ANOMALIES LIÉES AU SYSTÈME REPRODUCTEUR)

ATTENTION: cette arme à air comprimé a été classée en tant qu'arme à air comprimé pour adultes. Les armes à air comprimé pour adultes sont exemptées des exigences de performance relatives aux mécanismes de détente, aux mécanismes de sûreté et aux essais de chute.

1. Priorité à la sécurité

- Manipulez TOUJOURS l'arme à air comprimé comme si elle était chargée et prête à tirer
- et avec autant de précautions que vous le feriez pour une arme à feu.
- TOUJOURS ranger votre arme à air comprimé déchargée.
- TOUJOURS ranger votre arme à air comprimé hors de portée des enfants.
- TOUJOURS viser vers un ENDROIT SÛR.
- TOUJOURS pointer la bouche de l'arme à air comprimé vers ENDROIT SÛR.
- Ne placez JAMAIS le doigt sur la détente ni sur le pontet tant que vous n'êtes pas prêt à tirer.
- Laissez TOUJOURS la sûreté de l'arme à air comprimé ENCLENCHÉE jusqu'à ce que vous soyez prêt à tirer (voir section 3A).
- Vérifiez TOUJOURS si la sûreté de l'arme à air comprimé est ENCLENCHÉE (voir section 3A) lorsque vous la recevez d'une autre personne.
- Vous et les personnes près de vous devez TOUJOURS porter des lunettes de tir pour protéger leurs yeux.
- Si vous portez des lunettes de lecture ou des verres correcteurs, portez TOUJOURS des lunettes de tir sur vos lunettes, si ces dernières ne sont pas des lunettes de sécurité.
- TOUJOURS placer l'écran pare-balles dans un endroit où la sécurité est assurée au cas où le dispositif ferait défaut.
- Vérifiez TOUJOURS l'état d'usure de votre écran pare-balles avant et après chaque utilisation. Tous les écrans pare-balles s'usent avec le temps et finissent par ne plus fonctionner. Remplacez votre écran pare-balles si la surface est usée ou endommagée ou si un ricochet se produit.
- Utilisez TOUJOURS le calibre approprié de plomb pour votre arme à air comprimé. Vérifiez les marques sur votre arme à air comprimé pour vérifier le calibre du plomb.
- Ne JAMAIS réutiliser des munitions.
- Ne JAMAIS tirer sur des surfaces dures ou sur la surface de l'eau. Le plomb peut rebondir ou ricocher en direction d'une personne ou de quelque chose que vous n'avez pas l'intention d'atteindre.
- NE JAMAIS essayer de démonter ou d'altérer votre arme à air comprimé. Faites appel à un Centre de service après-vente agréé.
- L'utilisation de tout autre centre de service après-vente ou de réparation ou toute modification de la fonction de votre arme à air comprimé, de quelque manière que ce soit, peuvent être dangereuses et annuleront votre garantie.
- Ne pointez JAMAIS l'arme à air comprimé en direction de quelqu'un ou de quelque chose que vous n'avez pas l'intention d'atteindre.

2. Connaître les pièces de votre nouvelle arme à air comprimé

Vous comprendrez mieux votre manuel d'utilisation si vous connaissez le nom des pièces qui composent votre nouvelle arme à air comprimé

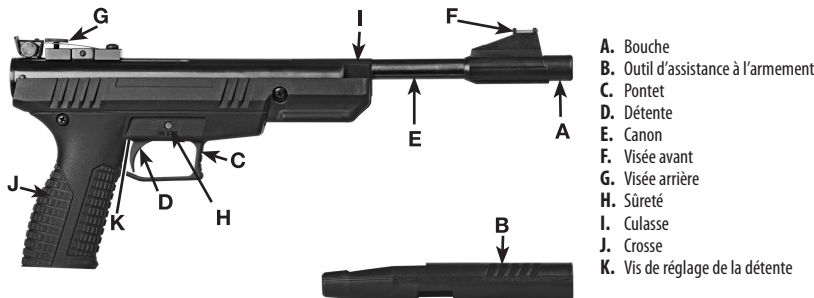

Période de rodage

Une période de rodage pourra s'avérer nécessaire pendant les 250 premiers coups. Durant cette période, la précision pourra être inégale et votre arme pourra vous sembler bruyante. Cette situation s'améliorera au fur et à mesure que l'arme se rodéra.

Récapitulation des points de pincement (Fig. 2)



AVERTISSEMENT: PRENDRE SOIN DE TENIR LES DOIGTS À L'ÉCART DU LEVIER D'ARMEMENT SAISISSEZ FERMEMENT LE LEVIER D'ARMEMENT LORSQUE VOUS L'ARMEZ ET LE FERMEZ POUR L'EMPÊCHER DE REVENIR BRUSQUEMENT EN ARRIÈRE ET DE CAUSER DES BLESSURES GRAVES.

3. Comment utiliser la sûreté

A. Pour ENCLENCHER la sûreté de l'arme à air comprimé :

- Repérez la sûreté située juste devant la détente
- Poussez la sûreté à partir du côté gauche et complètement vers la droite jusqu'à ce que l'ANNEAU ROUGE autour de la sûreté NE SOIT PLUS VISIBLE, sur le côté gauche de l'arme à air comprimé. La sûreté de l'arme à air comprimé est maintenant ENCLENCHÉE (voir Fig. 3A)

ATTENTION: Comme tout dispositif mécanique, il est possible que la sûreté de l'arme à air comprimé fasse défaut. Même lorsque la sûreté est ENCLENCHÉE, vous devriez continuer à manipuler l'arme à air comprimé avec précaution. Ne pointez JAMAIS l'arme à air comprimé vers quelqu'un. Ne pointez JAMAIS l'arme à air comprimé en direction de quelque chose que vous n'avez pas l'intention d'atteindre.

B. Pour DÉGAGER la sûreté de l'arme à air comprimé :

- Repérez la sûreté située juste devant la détente.
- Poussez la sûreté à partir du côté droit et complètement vers la gauche. Lorsque VOUS POUVEZ VOIR L'ANNEAU ROUGE autour de la sûreté, l'arme à air comprimé est DÉGAGÉE et l'arme est prête à faire feu (voir Fig. 3B).

4. Comment armer et charger votre arme à air comprimé

A. Comment armer votre arme à air comprimé

AVERTISSEMENT: L'OUTIL D'ASSISTANCE À L'ARMEMENT EST INCLUS AVEC CETTE ARME À AIR COMPRIMÉ POUR PERMETTRE À L'UTILISATEUR D'ARMER L'ARME À AIR COMPRIMÉ PLUS FACILEMENT. SI L'OUTIL D'ASSISTANCE À L'ARMEMENT EST UTILISÉ, IL DOIT RESTER ATTACHÉ À L'ARME À AIR COMPRIMÉ JUSQU'À CE QUE L'UTILISATEUR FASSE FEU. EN D'AUTRES MOTS, L'UTILISATEUR NE DOIT JAMAIS RETIRER L'OUTIL D'ASSISTANCE À L'ARMEMENT ALORS QUE L'ARME EST CHARGÉE OU ARMÉE ET MÊME SI LA SÛRETÉ DE L'ARME À AIR COMPRIMÉ EST ENCLENCHÉE. LE NON-RESPECT DE CES CONSIGNES PEUT ENTRAÎNER DES BLESSURES GRAVES.

AVERTISSEMENT: LORSQUE VOUS ARMEZ L'ARME À AIR COMPRIMÉ, NE METTEZ JAMAIS LA MAIN SUR L'EXTRÉMITÉ DE LA BOUCHE NE JAMAIS POINTER LA BOUCHE VERS VOUS OU QUICONQUE PENDANT L'ARMEMENT. TOUJOURS POINTER LA BOUCHE VERS UN ENDROIT SÛR.

AVERTISSEMENT: TOUJOURS BIEN TENIR L'OUTIL D'AIDE À L'ARMEMENT PENDANT TOUTE LA PROCÉDURE D'ARMEMENT ET DE CHARGEMENT. LE NON-RESPECT DE CET AVERTISSEMENT PEUT ENTRAÎNER DES BLESSURES GRAVES SI DE LA PRESSION SUR L'OUTIL D'AIDE À L'ARMEMENT DEVAIT PROVOQUER UN RETOUR INATTENDU DU CANON À SA POSITION INITIALE.

AVERTISSEMENT: S'ASSURER DE NE PAS TOUCHER LA DÉTENTE NI DE POUSSER LA SÛRETÉ DE SORTE QU'ELLE SOIT DÉGAGÉE

ATTENTION: N'armez pas votre arme à air comprimé jusqu'à ce que vous soyez prêt à charger l'arme et à tirer étant donné que le seul moyen de désarmer votre arme à air comprimé est de faire feu. Le fait d'utiliser votre arme sans plomb dans la chambre (tir à sec) peut l'endommager.

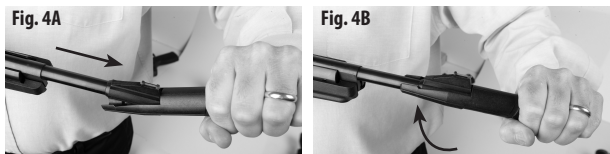

ATTENTION: Veillez à ne pas appuyer sur la détente lorsque vous armez l'arme à air comprimé ou lorsque le canon est abaissé. Cela peut endommager gravement le pistolet à air comprimé.

- ENCLENCHER la sûreté de l'arme à air comprimé (Section 3A).
- Pointez l'arme à air comprimé vers un ENDROIT SÛR.
- Insérez la bouche dans l'outil d'aide à l'armement tel qu'illustré à la figure 4A en vous assurant que ce dernier s'enclenche en place (voir Fig. 4B).
- En tenant l'arme près de votre corps et parallèlement par rapport au sol, tapez fermement sur la bouche (voir Fig. 5A)
- Abaissez le canon et inclinez-le aussi loin que nécessaire pour engager le piston (voir Fig. 5B)
- Prenez soin de ne pas vous pincer la main ou les doigts dans la charnière de l'arme à air comprimé.

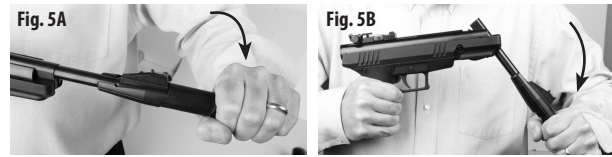

B. Comment charger votre arme à air comprimé

- Le canon étant en position ouverte, après l'avoir armé, insérez un plomb, la tête du plomb en premier lieu, dans la culasse (voir Fig. 6). Vérifiez que la queue du plomb affleure la face de la culasse.
- Remettez le canon dans sa position originale en poussant le canon vers le haut jusqu'à ce qu'il se verrouille en place.
- Veillez à ce que le canon soit verrouillé en position fermée après le chargement/l'armement

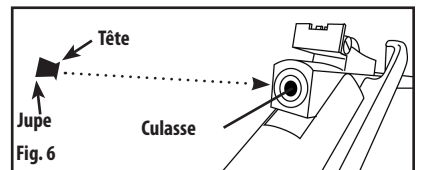

C. Comment décharger votre arme à air comprimé

- Tirez un plomb vers une cible sûre pour décharger votre arme à air comprimé. Si cette méthode ne convient pas, enclenchez la sûreté de l'arme à air comprimé (voir Section 3A), ouvrez légèrement le canon et poussez le plomb à partir de la chambre en utilisant une baguette de nettoyage à travers l'extrémité de la bouche

5. Comment retirer un plomb coincé

AVERTISSEMENT: SI VOUS NE TIREZ AUCUN PLOMB APRÈS AVOIR SUIVI LES ÉTAPES POUR FAIRE FONCTIONNER VOTRE ARME À AIR COMPRIMÉ, IL SE PEUT QU'ELLE SOIT ENRAYÉE UN PROJECTILE COINCÉ DANS LE CANON PEUT REPRÉSENTER UNE SITUATION DANGEREUSE. POINTEZ VOTRE ARME À AIR COMPRIMÉ VERS UN ENDROIT SÛR ET RÉPÉTEZ TOUTES LES ÉTAPES POUR FAIRE FONCTIONNER VOTRE ARME. À L'EXCEPTION DU CHARGEMENT DE L'ARME À L'AIDE D'UN NOUVEAU PLOMB SI VOUS NE PARVEZ TOUJOURS PAS À FAIRE FEU ET AUCUN PROJECTILE NE SORT, SUIVEZ LES ÉTAPES SUIVANTES

- ENCLENCHER la sûreté de l'arme à air comprimé (Section 3A).
- Ouvrez légèrement le canon (sans abaisser complètement le canon jusqu'au point où le mécanisme d'armement s'enclenche) et regardez dans la culasse pour déterminer si un plomb est coincé.
- Si c'est le cas, insérez une baguette de nettoyage (non comprise) dans la culasse et poussez le plomb hors de la bouche. Ne pas essayer de réutiliser ce plomb.
- Ne pas armer cette arme à air comprimé lors du retrait d'un plomb coincé.
- Si vous n'arrivez pas à dégager le plomb en suivant le procédé de déchargement, ne faites rien de plus. Un centre de service après-vente agréé se chargera de cette tâche (voir la remarque concernant le service clientèle spécial ci-dessous).

6. Comment régler les dispositifs de visée

- Le pointage en hauteur se règle à l'aide du cadran de la hausse, situé à la base de la visée arrière. Tournez le cadran dans le sens inverse des aiguilles d'une montre pour que le plomb touche la cible plus haut et tournez le cadran dans le sens des aiguilles d'une montre pour que le plomb touche la cible plus bas (voir Fig. 7).
- La dérive se règle en tournant le cadran de dérivation situé sur le côté droit de la visée arrière. Tournez le cadran dans le sens inverse des aiguilles d'une montre pour que le plomb touche la cible sur la gauche et tournez le cadran dans le sens des aiguilles d'une montre pour que le plomb touche la cible sur la droite

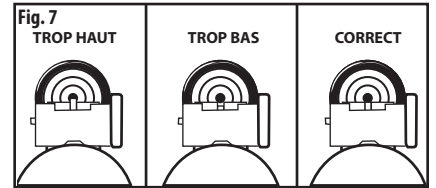

7. Dispositif de détente

AVERTISSEMENT: LE REMPLACEMENT OU LA MODIFICATION DE PIÈCES EXISTANTES DE CETTE ARME À AIR COMPRIMÉ PEUVENT RENDRE L'UTILISATION DE CETTE ARME DANGEREUSE. LE NON-RESPECT DE CES INSTRUCTIONS PEUT ENTRAÎNER DES BLESSURES GRAVES VOIRE LA MORT

Cette arme à air comprimé est dotée d'une détente ajustable à une étape de déclenchement, qui a déjà été réglée en usine. La plupart de tireurs utilisent les réglages usine et ne devraient pas ressentir le besoin de modifier quoi que ce soit. Si vous n'avez pas été formé pour régler des detentes, conservez le réglage usine ou demandez l'assistance d'un centre de service après-vente agréé.

La vis de réglage de la détente est située derrière la détente (voir Fig. 8).

- Pour régler le point de résistance de la détente
- Tournez la vis dans le sens inverse des aiguilles d'une montre pour augmenter la course de la détente.
- Tournez la vis dans le sens des aiguilles d'une montre pour diminuer la course de la détente.

8. Comment entretenir votre arme à air comprimé

- Serrez régulièrement les pièces de fixation de la crosse.
- Vérifiez et serrez les montures de la lunette de visée (s'il y a lieu)
- Pour vous assurer que votre arme à air comprimé maintient une puissance constante, il est important d'appliquer une goutte d'huile Crosman RMCIL dans la chambre de compression tous les quelques centaines de coups (voir Fig. 9). Utilisez un chiffon imbibé de quelques gouttes de RMCIL pour nettoyer les pièces métalliques externes
- Si vous laissez tomber votre arme à air comprimé, enclenchez la sûreté et examinez l'arme pour déterminer si elle est endommagée. Si quelque chose vous semble différent, comme une détente plus courte ou plus faible, il pourrait s'agir de pièces usées ou cassées. Appelez le service clientèle Crosman pour obtenir des conseils techniques avant d'utiliser à nouveau votre arme à air comprimé.
- Suivez les instructions concernant la période de rodage. Une période de rodage pourra s'avérer nécessaire pendant les 250 premiers coups. Durant cette période, la précision pourra être inégale et votre arme pourra vous sembler bruyante. Cette situation s'améliorera au fur et à mesure que l'arme se rodéra.

ATTENTION: Employez seulement l'huile Crosman RMCIL et n'en utilisez pas trop. Une trop grande quantité d'huile peut endommager l'arme et blesser le tireur et les personnes à proximité.

AVERTISSEMENT: NE PAS ESSAYER DE DÉMONTER L'ARME À AIR COMPRIMÉ NE FAITES AUCUNE MODIFICATION OU ALTÉRATION À VOTRE ARME À AIR COMPRIMÉ TOUTE TENTATIVE DE MODIFICATION DE L'ARME À AIR COMPRIMÉ CONTREVENANT DE QUELQUE MANIÈRE QUE CE SOIT AUX INSTRUCTIONS DE CE MANUEL, PEUT RENDRE VOTRE ARME À AIR COMPRIMÉ DANGEREUSE À MANIER, PEUT PROVOQUER DES BLESSURES GRAVES VOIRE LA MORT ET ANNULER LA GARANTIE

DANGER: CE PRODUIT N'EST PAS UN JOUET. ARMES DE CATÉGORIE D À PARTIR DE 18 ANS. Armes dont le projectile est propulsé de manière non pyrotechnique avec une énergie à la bouche comprise entre 2 et 20 joules.

CE PRODUIT N'EST PAS UN JOUET NON SOUMIS À DÉCLARATION. LA VENTE EST AUTORISÉE À PARTIR DE 18 ANS SOUS PRÉSENTATION D'UNE PIÈCE D'IDENTITÉ. L'UTILISATION EST RECOMMANDÉE AUX PERSONNES DE 18 ANS ET PLUS. UNE MAUVAISE UTILISATION OU L'IMPUDENCE PEUVENT ENTRAÎNER DE SÉRIEUSES BLESSURES, VOIRE LA MORT. LE PORT DE LUNETTES DE PROTECTION EST OBLIGATOIRE. CETTE ARME À AIR COMPRIMÉ PEUT ÊTRE DANGEREUSE JUSQU'À (*VOIR L'ÉTIQUETTE DU PRODUIT)

CETTE ARME EST DANGEREUSE. LIRE ATTENTIVEMENT LE MODE D'EMPLOI AVANT UTILISATION. L'ACHETEUR ET L'UTILISATEUR DOIVENT FORMELLEMENT SE CONFORMER AU MODE D'EMPLOI ET AUX LOIS REGISSANT L'UTILISATION ET LA PROPRIÉTÉ DES ARMES. NE BRANDISSEZ ET NE MONTREZ JAMAIS CETTE ARME EN PUBLIC. CELA PEUT INCITER LA POLICE ET D'AUTRES PERSONNES À PENSER QU'IL S'AGIT D'UNE VÉRITABLE ARME À FEU. CECI EST UN DÉLIT.

PERFORMANCE

Plusieurs facteurs influencent la vitesse, notamment la marque et le type de projectile, la lubrification, l'état du canon et la température ambiante. Votre arme à air comprimé a été conçue pour fonctionner avec des munitions de la marque CROSMAN® et de la marque BENJAMIN®. L'utilisation d'autres munitions peut endommager votre arme.

STOP! NE PAS RETOURNER CE PRODUIT AU MAGASIN.

Economisez de l'essence et évitez des déplacements inutiles. Nos représentants du service clientèle se feront un plaisir de vous aider. Contactez-nous directement au 1-800-7AIRGUN (1-800-724-7486). Vous pouvez également consulter notre Foire aux questions à l'adresse suivante : www.crosman.com.

SERVICE DE RÉPARATION

Si votre arme à air comprimé nécessite une réparation, nous vous recommandons de l'apporter ou de l'expédier à votre Centre de service après-vente agréé Crosman le plus proche de chez vous. N'ESSAYEZ PAS DE LA DÉMONTER! La réparation de votre arme à air comprimé requiert des outils et un appareillage particuliers. Tout démontage ou toute modification effectuée autrement que par un Centre de service après-vente agréé annulera la garantie.

SERVICE CLIENTÈLE SPÉCIAL

Les Centres de service après-vente agréés Crosman désenrayeront gratuitement votre arme à air comprimé durant la période couverte par la garantie.

GARANTIE LIMITÉE D'UN AN

Ce produit, vendu au détail, est garanti contre tout défaut de matériaux et de fabrication pour une période d'un an à compter de la date d'achat au détail. Cette garantie est transférable. Pour procéder à l'enregistrement du numéro de série de votre arme à air comprimé, veuillez retourner le formulaire d'inscription ou inscrivez-vous en ligne sur www.crosman.com. La garantie n'est pas subordonnée au retour du formulaire d'inscription. Conservez la facture originale comme preuve de la date d'achat.

CE QUI EST COUVERT

Les pièces de rechange et la main-d'œuvre. Les frais d'envoi pour le retour au consommateur du produit réparé.

CE QUI N'EST PAS COUVERT

Les frais d'envoi d'un produit à un Centre de service après-vente agréé. Les dommages causés par un usage abusif, une modification ou une négligence dans l'entretien normal du produit – voir Manuel d'utilisation. Toute autre dépense engagée, LES DOMMAGES INDIRECTS, LES DOMMAGES OU FRAIS ACCESSOIRES, Y COMPRIS LES DOMMAGES MATÉRIELS. CERTAINS TERRITOIRES NE PERMETTENT PAS L'EXCLUSION OU LA LIMITATION DES DOMMAGES ACCESSOIRES OU INDIRECTS. PAR CONSÉQUENT, LA CLAUSE LIMITATIVE OU EXCLUSIVE CITÉE CI-DESSUS POURRAIT NE PAS S'APPLIQUER DANS VOTRE CAS.

COMMENT SE PRÉVALOIR DE LA GARANTIE

Clients aux États-Unis - Trouvez le centre de service après-vente le plus proche de chez vous (voir www.crosman.com ou appelez le service clientèle Crosman au 800-724-7486 pour obtenir la liste des centres). Le Centre de service après-vente vous fournira les détails sur la façon de procéder pour leur faire parvenir l'article à réparer. Vous devez contacter le centre de service après-vente avant d'expédier le produit.

Clients canadiens : Veuillez contacter Gravel Agency, Québec au (866) 662-4869.

Clients à l'international - Veuillez retourner le produit au revendeur le plus proche de chez vous. Si vous n'en connaissez aucun, appelez le 585-657-6161 et demandez de l'aide auprès de notre service international.

GARANTIES TACITES

Toutes garanties tacites, y compris les garanties tacites de qualité marchande et d'adéquation à un usage particulier, sont limitées à une durée d'un (1) an à compter de la date d'achat au détail. Certains territoires ne permettent pas les clauses limitatives sur la durée d'une garantie tacite. Par conséquent, la limite de garantie citée ci-dessus pourrait ne pas s'appliquer dans votre cas. Si une disposition de cette garantie est interdite en vertu d'une loi fédérale, provinciale ou municipale, sur laquelle la disposition ne peut prévaloir, cette dernière ne sera pas applicable. Cette garantie vous confère certains droits reconnus par la loi. Vous pouvez également détenir d'autres droits qui varient d'un territoire à l'autre.

CROSMAN et BENJAMIN sont des marques déposées de Crosman Corporation.

Modell BBP77 Luftpistole Kaliber .177 (4.5 mm) BENUTZERHANDBUCH

LESEN UND VERSTEHEN SIE DIESES GESAMTE HANDBUCH, BEVOR SIE DIESE LUFTPISTOLE VERWENDEN! UND DENKEN SIE DARAN, DIESE LUFTPISTOLE IST KEIN SPIELZEUG BENUTZEN SIE SIE GENAUSO VORSICHTIG, ALS WÄRE SIE EINE SCHUSSWAFFE.

Crosman Corporation
7629 Routes 5 & 20
Bloomfield, NY 14469
Vereinigte Staaten von Amerika
1-800-7AIRGUN (724-7486)
www.crosman.com
Hergestellt in China

BBP77A516

⚠️ WARNUNG: KEIN SPIELZEUG. DIESE LUFTPISTOLE IST NUR FÜR ERWACHSENE EMPFOHLEN. UNSACHGEMÄSSE ODER UNVORSICHTIGE VERWENDUNG KANN ZU ERNSTHAFTEN VERLETZUNGEN ODER TOD FÜHREN. GEFÄHRLICH INNERHALB VON 450YARDS (411METER)

SIE UND ANDERE IN IHRER NÄHE SOLLTEN IMMER SCHIESSBRILLEN TRAGEN, UM IHRE AUGEN ZU SCHÜTZEN.

KÄUFER UND BENUTZER HABEN DIE VERPFLICHTUNG, ALLE GESETZE ÜBER DIE VERWENDUNG UND DEN BESITZ DIESER LUFTPISTOLE ZU BEFOLGEN.

⚠️ WARNUNG: ZIEHEN ODER ZEIGEN SIE DIESE LUFTPISTOLE NICHT IN DER ÖFFENTLICHKEIT - DIES KANN PERSONEN VERUNSICHERN UND EINE STRAFAT SEIN. DIE POLIZEI UND ANDERE KÖNNTEN GLAUBEN, DASS ES EINE SCHUSSWAFFE IST. VERÄNDERN SIE NICHT DIE FARBGEBUNG UND DIE MARKIERUNGEN, UM ES DEM AUSSEHEN EINER SCHUSSWAFFE ÄHNLICHER ZU MACHEN. DIES IST GEFÄHRLICH UND KANN EINE STRAFAT SEIN.

⚠️ WARNUNG: DIESES PRODUKT ENTHÄLT BLEI, EINE CHEMIKALIE, VON DER DEM STAAT KALIFORNIEN BEKANNT IST, DASS SIE KREBS UND GEBURTSFEHLER (ODER ANDERE REPRODUKTIVE SCHÄDEN) VERURSACHEN KANN.

VORSICHT: Diese Luftpistole wurde als Luftpistole für Erwachsene klassifiziert. Luftpistolen für Erwachsene sind von Leistungsanforderungen für Abzugsmechanismen, Sicherheitsmechanismen und Falltests befreit.

1. Sicherheit zuerst

- Benutzen Sie die Luftpistole immer so, als wäre sie geladen und schussbereit
- und genauso vorsichtig, als wäre sie eine Schusswaffe.
- Bewahren Sie die Luftpistole IMMER ungeladen auf.
- Bewahren Sie die Luftpistole IMMER außerhalb der Reichweite von Kindern auf.
- Zielen Sie immer in eine UNGEFÄHRLICHE RICHTUNG.
- Richten Sie die Mündung Ihrer Luftpistole IMMER in eine UNGEFÄHRLICHE RICHTUNG.
- Halten Sie Ihren Finger IMMER vom Abzug fern und außerhalb des Abzugsbügels, bis Sie bereit sind, zu schießen.
- Stellen Sie die Luftpistole IMMER auf "GESICHERT", bis Sie bereit sind, zu schießen (siehe Abschnitt 3A).
- Überprüfen Sie IMMER, ob die Luftpistole "GESICHERT" (siehe Abschnitt 3A) und entladen ist, wenn Sie sie von einer anderen Person erhalten.
- Sie und andere sollten IMMER einen Augenschutz tragen, um Ihre Augen zu schützen.
- Tragen Sie IMMER Schießbrillen über Ihren Brillen, wenn Ihre Lese- oder optischen Brillen keine Sicherheitsbrillen sind.
- Platzieren Sie den Kugelfang IMMER an einer Stelle, die ungefährlich ist, sollte der Kugelfang unwirksam sein.
- Ihr Kugelfang sollte IMMER vor und nach jeder Verwendung auf Abnutzung überprüft werden. Alle Kugelfänge können abgenutzt werden und funktionieren schlussendlich nicht mehr. Tauschen Sie Ihren Kugelfang aus, wenn die Oberfläche abgenutzt oder beschädigt ist, oder wenn ein Querschläger auftritt.
- Verwenden Sie IMMER nur die korrekte Geschoss-Größe für Ihre Luftpistole; Prüfen Sie die Markierungen auf Ihrer Luftpistole, um die Geschossgröße zu prüfen.
- Munition NIEMALS wiederverwenden.
- Schießen Sie NIEMALS auf harte Oberflächen oder auf Wasseroberflächen. Die Geschosse könnten abprallen und unbeabsichtigt jemanden oder etwas treffen.
- Versuchen Sie NIEMALS, Ihre Luftpistole zu zerlegen oder zu modifizieren. Nehmen Sie eine autorisierte Wartungsstelle in Anspruch. Wenn Sie nicht autorisierte Wartungs- oder Reparaturstellen in Anspruch nehmen, oder die Funktion Ihrer Luftpistole in irgendeiner Art modifizieren, kann dies gefährlich sein und Ihre Gewährleistung ungültig machen.
- Zielen Sie mit der Luftpistole NIEMALS auf etwas, auf das Sie nicht schießen möchten.

2. Lernen Sie die Teile Ihrer neuen Luftpistole kennen

Die Namen der Teile Ihrer neuen Luftpistole zu lernen hilft Ihnen dabei, Ihr Benutzerhandbuch zu verstehen.

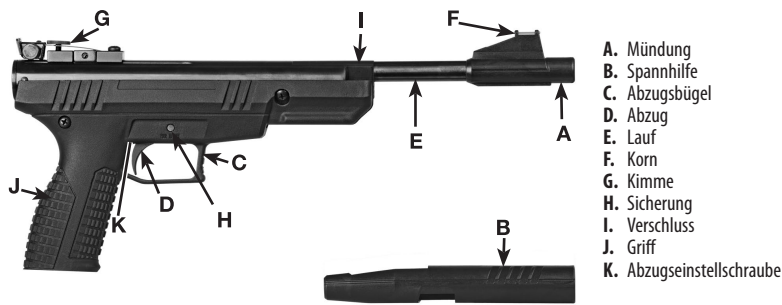

Einschießzeit

Es kann eine Einschießzeit von bis zu 250 Schuss bestehen. Während dieses Zeitraums kann die Genauigkeit unregelmäßig sein, und Ihre Pistole kann laut wirken. Dies bessert sich, wenn die Einschießzeit vorbei ist.

Einklemmstellen (Abb. 2)



⚠️ WARNUNG: ACHTEN SIE DARAU, IHRE FINGER VOM SPANNHEBEL FERNZUHALTEN. ERGREIFEN SIE DEN SPANNHEBEL FEST, WENN SIE IHN SPANNEN, UND SCHLIESSEN SIE IHN, UM IHN DARAN ZU HINDERN, ZURÜCK ZU SCHNAPPEN UND MÖGLICHERWEISE ERNSTHAFT VERLETZUNGEN ZU VERURSACHEN.

3. Die Sicherung bedienen

- A. Um die Luftpistole auf "GESICHERT" zu stellen:**
- Die Sicherung befindet sich direkt vor dem Abzug.
 - Schieben Sie die Sicherung von der linken Seite ganz nach innen, bis Sie den ROTEN Ring um die Sicherung an der linken Seite der Luftpistole nicht mehr sehen. Die Luftpistole ist jetzt "GESICHERT". (siehe Abb. 3A)

VORSICHT: Die Sicherung einer Luftpistole kann, wie alle mechanischen Geräte, versagen. Auch wenn die Sicherung auf "GESICHERT" steht, sollten Sie weiterhin vorsichtig mit der Luftpistole umgehen. Zielen Sie mit der Luftpistole NIEMALS auf Personen. Zielen Sie mit der Luftpistole NIEMALS auf etwas, auf das Sie nicht schießen möchten.

- B. Um die Luftpistole auf "ENTSICHERT" zu stellen:**
- Die Sicherung befindet sich direkt vor dem Abzug.
 - Schieben Sie die Sicherung von der rechten Seite ganz nach außen. Wenn Sie einen ROTEN Ring um die linke Seite der Sicherung sehen, ist die Luftpistole "ENTSICHERT" und kann abgefeuert werden (siehe Abb. 3B).

4. Ihre Luftpistole spannen, laden und entladen

A. Ihre Luftpistole spannen

⚠️ WARNUNG: DIE SPANN-HILFE LIEGT DIESER LUFTPISTOLE BEI, UM ES DEM BENUTZER ZU ERLEICHTERN, DIE LUFTPISTOLE ZU SPANNEN. WENN DIE SPANN-HILFE VERWENDET WIRD, SOLLTE SIE AN DER LUFTPISTOLE BEFESTIGT BLEIBEN, BIS DER BENUTZER DIE LUFTPISTOLE ABGEFEUERT HAT. MIT ANDEREN WÖRTERN, DER BENUTZER SOLLTE DIE SPANN-HILFE NICHT ABNEHMEN, WENN DIE LUFTPISTOLE GELADEN ODER GESpanNT IST, AUCH DANN NICHT, WENN DIE LUFTPISTOLE GESICHERT IST. WENN SIE DIESEN ANWEISUNGEN NICHT FOLGEN, KANN DIES ZU ERNSTHAFTEN VERLETZUNGEN FÜHREN

⚠️ WARNUNG: PLATZIEREN SIE NIEMALS IHRE HAND ÜBER DEM ENDE DER MÜNDUNG, WENN SIE DIE LUFTPISTOLE SPANNEN. ZIELEN SIE WÄHREND DES SPANNENS MIT DER MÜNDUNG NIEMALS AUF SICH ODER ANDERE. RICHTEN SIE DIE MÜNDUNG IMMER IN EINE UNGEFÄHRLICHE RICHTUNG.

⚠️ WARNUNG: HALTEN SIE DIE SPANNUNTERSTÜTZUNG WÄHREND DES GESAMTEN SPANN- UND LADEVORGANGS IMMER GEDRÜCKT. WENN SIE DIES NICHT TUN, KANN DAS ZU ERNSTHAFTEN VERLETZUNGEN FÜHREN, WENN DER DRUCK AUF DER SPANNUNTERSTÜTZUNG DAZU FÜHRT, DASS DER LAUF UNERWARTET IN SEINE URSPRÜNGLICHE POSITION ZURÜCK SCHNELLT.

⚠️ WARNUNG: STELLEN SIE SICHER, DASS SIE NICHT DEN ABZUG BЕРÜHREN ODER DIE SICHERUNG IN DIE "ENTSICHERT"-POSITION SCHIEBEN.

WICHTIG: Spannen Sie Ihre Luftpistole nicht, bevor Sie nicht bereit sind, sie zu laden und abzufeuern, denn der einzige Weg, die Spannung Ihrer Luftpistole zu lösen, ist es, sie abzufeuern. Wenn Sie Ihre Pistole ohne Geschoss im Geschossmagazin abfeuern (Trockenschießen), kann dies Schäden an Ihrer Luftpistole verursachen.



VORSICHT: Stellen Sie sicher, dass Sie nicht den Abzug betätigen, während Sie die Luftpistole spannen, oder während der Lauf nach unten gerichtet ist. Dies kann schwere Schäden an der Luftpistole verursachen.



- Stellen Sie die Luftpistole auf "GESICHERT" (Abschnitt 3A).
- Richten Sie Ihre Luftpistole in eine UNGEFÄHRLICHE RICHTUNG.
- Fügen Sie die Mündung wie in Abbildung 4A in die Spannunterstützung ein, und stellen Sie sicher, dass sie einschnappt (siehe Abb. 4B).
- Halten Sie die Pistole nahe an Ihrem Körper und parallel zum Boden, und klopfen Sie fest auf die Mündung (siehe Abb. 5A).
- Ziehen Sie den Lauf so weit wie möglich nach unten, um den Kolben einrasten zu lassen (siehe Abb. 5B).
- Achten Sie darauf, Ihre Hand nicht im Gelenkbereich der Pistole einzuklemmen.

B. Ihre Luftpistole laden

- Wenn der Lauf in geöffneter Position ist, platzieren Sie, nachdem die Pistole gespannt wurde, ein Geschoss mit der Spitze voran in den Verschluss (siehe Bild 6). Stellen Sie sicher, dass der Rand des Geschosses auf gleicher Ebene mit der Verschlussoberfläche ist.
- Bewegen Sie den Lauf zurück in seine ursprüngliche Position, indem Sie den Lauf nach oben drücken, bis er einrastet.
- Achten Sie drauf, dass der Lauf in nach dem Laden/Spannen in der geschlossenen Position arretiert ist.

C. Ihre Luftpistole entladen

Schießen Sie das Geschoss auf ein sicheres Ziel um Ihre Luftpistole zu entladen. Wenn dies nicht möglich ist, stellen Sie die Luftpistole auf "GESICHERT" (siehe Abschnitt 3A), kippen Sie den Lauf leicht ab und schieben Sie das Geschoss aus der Kammer, indem Sie einen Putzstock durch das Mündungsende einführen

5. Ein eingeklemmtes Geschoss entfernen

⚠️ WARNUNG: WENN EIN GESCHOSS NICHT ABGEFEUERT WERDEN KANN, NACHDEM DIE ARBEITSSCHRITTE DURCHFÜHRT WORDEN SIND, KANN DIE LUFTPISTOLE VERKLEMMT SEIN. EIN NICHT ABGESCHOSSENES PROJEKTIL IM LAUF KANN EINE GEFÄHRLICHE SITUATION SEIN. RICHTEN SIE IHRE LUFTPISTOLE IN EINE UNGEFÄHRLICHE RICHTUNG UND WIEDERHOLEN SIE ALLE ARBEITSSCHRITTE AUSGENOMMEN DAS LADEN IHRER LUFTPISTOLE MIT EINEM NEUEN GESCHOSS. WENN EIN PROJEKTIL NOCH IMMER NICHT ABGEFEUERT WERDEN KANN, FOLGEN SIE DIESEN SCHRITTEN

- Stellen Sie die Luftpistole auf "GESICHERT" (Abschnitt 3A).
- Kippen Sie den Lauf ein wenig, (ohne den Lauf bis zum Einschnappen ganz nach unten zu ziehen) und schauen Sie in den Verschluss um zu sehen, ob die Luftpistole verklemmt ist.
- Wenn Sie verklemmt ist, führen Sie einen Putzstock (nicht enthalten) in den Verschluss ein, und drücken Sie das eingeklemmte Geschoss aus der Mündung. Versuchen Sie nicht, dieses Geschoss wiederzuverwenden
- Spannen Sie die Luftpistole nicht während Sie das eingeklemmte Geschoss entfernen.
- Wenn es Ihnen nicht möglich ist, die Blockierung Ihrer Luftpistole zu lösen, indem Sie dem Entladevorgang folgen, ergreifen Sie keine weiteren Maßnahmen. Eine autorisierte Wartungsstelle wird die Blockierung Ihrer Luftpistole lösen (siehe Servicemitteilung spezieller Kundendienst nachstehend).

6. Einstellung von Kimme und Korn

- Ein Anheben wird mit Hilfe des Kimmen-Heberades an der Basis der Kimme eingestellt. Drehen Sie das Rad gegen den Uhrzeigersinn, damit das Geschoss das Ziel höher trifft, und drehen Sie das Rad im Uhrzeigersinn, damit das Geschoss das Ziel niedriger trifft (siehe Abb. 7).
- Die Abdrift wird durch Drehen der Abdriftscheibe, die sich an der rechten Seite des Visiers befindet, eingestellt. Drehen Sie das Rad gegen den Uhrzeigersinn, damit das Geschoss links vom Ziel trifft, und drehen Sie das Rad im Uhrzeigersinn, damit das Geschoss rechts vom Ziel trifft.

7. Abzugsvorrichtung

⚠️ WARNUNG: BESTEHENDE TEILE DIESER LUFTPISTOLE ZU ERSETZEN ODER ZU MODIFIZIEREN KANN DIE PISTOLE FÜR DEN GEBRAUCH UNSICHER MACHEN. WENN SIE DIESEN ANWEISUNGEN NICHT FOLGEN, KANN DIES ZU ERNSTHAFTEN VERLETZUNGEN ODER ZUM TOD FÜHREN.

Diese Luftpistole ist mit einem einstufigen, einstellbaren Abzug ausgestattet, der bereits werkseitig eingestellt ist. Die meisten Schützen können die Werkseinstellungen verwenden und müssen keine Modifikationen vornehmen. Wenn Sie mit dem Einstellen von Abzügen nicht vertraut sind, lassen Sie den Abzug in der Werkseinstellung, oder holen Sie sich Hilfe bei einer autorisierten Wartungsstelle.

Die Einstellschraube befindet sich hinter dem Abzug (siehe Abb. 8)

- Um den Abzugspunkt des Abzugs einzustellen.
- Drehen Sie die Schraube gegen den Uhrzeigersinn, um den Abzugsweg zu erhöhen.
- Drehen Sie die Schraube im Uhrzeigersinn, um den Abzugsweg zu verringern.

8. Ihre Luftpistole instand halten

- Ziehen Sie regelmäßig alle Materialverschlüsse an.
- Überprüfen Sie die Zielfernrohrmontage und ziehen Sie sie fest (wenn vorhanden).
- Um sicherzustellen, dass Ihre Luftpistole eine gleichmäßige Leistung behält, ist es wichtig, dass Sie jeweils nach einigen hundert Schüssen einen Tropfen Crosman RMCOL in die Druckkammer geben (siehe Abb. 9). Verwenden Sie ein Tuch mit ein paar Tropfen RMCOL darauf, um äußere Metallteile zu reinigen.
- Wenn Sie Ihre Luftpistole fallen lassen, stellen Sie die Pistole auf "GESICHERT", und überprüfen Sie die Pistole auf Schäden. Wenn sich etwas geändert zu haben scheint, wie etwa ein kürzerer oder schwächerer Abzugswiderstand, kann dies auf abgenutzte oder kaputte Teile hinweisen. Rufen Sie den Crosman Kundendienst für Unterstützung an, bevor Sie Ihre Luftpistole wieder verwenden.
- Arbeiten in der Einschießzeit. Es kann eine Einschießzeit von bis zu 250 Schuss bestehen. Während dieses Zeitraums kann die Genauigkeit unregelmäßig sein, und Ihre Luftpistole kann laut wirken. Dies bessert sich, wenn die Luftpistole eingeschossen ist.

VORSICHT: Verwenden Sie nur Crosman RMCOL und verwenden Sie nicht zu viel Öl. Überölen kann zu möglichen Schäden an der Luftpistole und zu Verletzungen des Schützen und von Zuschauern führen.

⚠️ WARNUNG: VERSUCHEN SIE NICHT, IHRE LUFTPISTOLE ZU ZERLEGEN. MODIFIZIEREN ODER VERÄNDERN SIE IHRE LUFTPISTOLE NICHT. VERSUCHE, DIE LUFTPISTOLE IN IRGEND EINER FORM ZU MODIFIZIEREN, DIE NICHT DIESEM HANDBUCH ENTSPRECHEN, KÖNNEN DAZU FÜHREN, DASS DIE LUFTPISTOLE NICHT MEHR SICHER ZUR VERWENDUNG IST, KÖNNEN ZU ERNSTHAFTEN VERLETZUNGEN ODER ZUM TOD FÜHREN, UND MACHEN DIE GEWÄHRLEISTUNG UNGÜLTIG.

Leistung

Viele Faktoren können die Geschwindigkeit beeinflussen, einschließlich der Marke des Projektils, der Art des Projektils und des Zustands des Laufs. Ihre Luftpistole wurde entwickelt, um am besten mit CROSMAN- und BENJAMIN-Munition zu funktionieren. Die Verwendung anderer Munition kann zu einer Fehlfunktion Ihrer Pistole führen.

STOP! GEBEN SIE DIESES PRODUKT NICHT IM LADEN ZURÜCK.

Sparen Sie Benzin und vermeiden Sie den Weg zurück zum Laden. Unsere Kundendienstvertreter stehen Ihnen als Hilfe zur Verfügung. Kontaktieren Sie uns direkt unter 1-800-71-800-7AIRGUN (724-7486) Sie finden außerdem Antworten auf häufig gestellte Fragen unter www.crosman.com.

Reparaturdienst

Wenn Ihre Luftpistole repariert werden muss, bringen oder schicken Sie sie zu Ihrer nächstgelegenen, von Crosman autorisierten Wartungsstelle. VERSUCHEN SIE NICHT, SIE ZU ZERLEGEN! Es sind spezielle Werkzeuge und Haltevorrichtungen erforderlich, um Ihre Luftpistole zu reparieren. Jegliches Zerlegen oder jegliche Modifikationen, die nicht von einer autorisierten Wartungsstelle durchgeführt werden, machen die Gewährleistung ungültig.

SPEZIELLER KUNDENDIENST

Von Crosman autorisierte Wartungsstellen lösen die Blockierung Ihrer Luftpistole kostenfrei während des Gewährleistungszeitraums.

Ein Jahr Gewährleistung

Für dieses Produkt erhält der Verbraucher eine übertragbare Gewährleistung gegen Fehler in Material und Verarbeitung auf die Dauer von einem Jahr ab dem Kaufdatum. Um die Seriennummer Ihrer Luftpistole zu registrieren, senden Sie uns bitte das Luftpistolen-Registrierungsformular, oder registrieren Sie sie online unter www.crosman.com. Die Gewährleistung ist nicht an die Rücksendung der Karte gebunden. Sie sollten den ursprünglichen Kaufbeleg als Bestätigung des Kaufdatums aufbewahren.

WAS ABGEDECKT IST

Ersatzteile und Arbeitsstunden. Transportkosten des reparierten Produkts an den Kunden.

WAS NICHT ABGEDECKT IST

Transportkosten des Produkts an eine autorisierte Wartungsstelle. Schäden aufgrund von Missbrauch, Modifizierung oder Unterlassung normaler Wartung - siehe Benutzerhandbuch. Alle anderen Kosten. FOLGESCHÄDEN, NEBENSCHÄDEN, ODER NEBENKOSTEN, EINSCHLIESSLICH SCHÄDEN AN EIGENTUM. EINIGE STAATEN ERLAUBEN DEN AUSSCHLUSS ODER DIE EINSCHRÄNKUNG VON NEBENSCHADEN ODER FOLGESCHADEN NICHT, DIE OBEN STEHENDE EINSCHRÄNKUNG ODER DER AUSSCHLUSS TRIFFT ALSO MÖGLICHERWEISE NICHT FÜR SIE ZU.

INANSPRUCHNAHME DER GEWÄHRLEISTUNG

US-Kunden - Wenden Sie sich an die nächstgelegene Wartungsstelle (siehe www.Crosman.com oder rufen Sie den Crosman Kundendienst an unter 800-724-7486 für eine Liste der Wartungsstellen). Unsere autorisierten Wartungsstellen bieten Ihnen Details darüber, wie Sie mit dem Zurücksenden des Artikels zur Reparatur verfahren können. Sie müssen die Wartungsstelle kontaktieren, bevor Sie Ihr Produkt versenden.

Kanadische Kunden: Kontaktieren Sie Gravel Agency, Quebec unter (866) 662-4869.

Internationale Kunden - Bitte geben Sie das Produkt an Ihren nächstgelegenen Händler zurück. Wenn Sie Ihren Händler nicht kennen, rufen Sie bitte an unter 585-657-6161 und fragen nach unserer internationalen Abteilung.

STILLSCHWEIGENDE GEWÄHRLEISTUNGEN

Alle stillschweigenden Gewährleistungen, einschließlich der stillschweigenden Gewährleistungen der Marktgängigkeit und Eignung für einen bestimmten Zweck sind auf die Dauer von einem Jahr ab Kaufdatum beschränkt. Einige Staaten erlauben keine zeitliche Begrenzung der Dauer von stillschweigenden Gewährleistungen, daher treffen die vorstehenden Einschränkungen möglicherweise auf Sie nicht zu. Soweit Bestimmungen dieser Gewährleistung durch bundesstaatliches, staatliches oder kommunales Recht, das nicht ausgeschlossen werden kann, untersagt sind, sind diese nicht anwendbar. Diese Gewährleistung räumt Ihnen bestimmte gesetzliche Rechte ein, und Sie haben möglicherweise andere Rechte, die von Staat zu Staat unterschiedlich sein können.

CROSMAN und BENJAMIN sind Markenzeichen der Crosman Corporation.

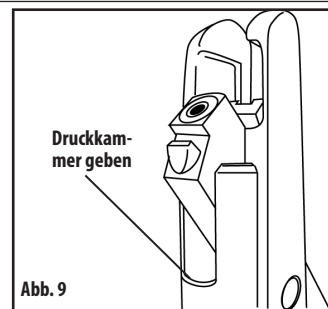
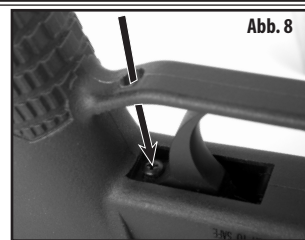
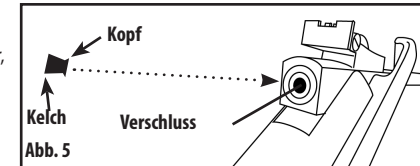

Model BBP77 .177 Kaliber (4,5 mm) Airgun BRUGERMANUAL

LÆS OG FORSTÅ HELE DENNE MANUAL, FØR DU ANVENDER DENNE AIRGUN! OG HUSK PÅ, AT DENNE AIRGUN IKKE ER LEGETØJ. BENYT DEN MED SAMME RESPEKT, SOM DU VILLE GØRE MED ET VÅBEN.

Crosman Corporation
7629 Routes 5 & 20
Bloomfield, NY 14469 USA
1-800-7AIRGUN (724-7486)
www.crosman.com
Fremstillet i Kina

BBP77A517

ADVARSEL: IKKE LEGETØJ. DENNE AIRGUN ANBEFALES KUN TIL BRUG AF VOKSNE. MISBRUG ELLER TANKELØSHED KAN FORÅRSAGE ALVORLIGE SKADER OG DØD. FÆRLIG INDEN FOR 450 YARDS (411 METER).

DU OG ANDRE BØR ALTID BÆRE SKYDEBRILLER FOR AT BESKYTTE ØJNE.

KØBER OG SÆLGER HAR ALTID PLIGT TIL AT OVERHOLDE ALLE LOVEGÆLDENDE FOR ANVENDELSE OG EJERSKAB AF DENNE AIRGUN.

ADVARSEL: BÆR OG VIS IKKE DENNE AIRGUN OFFENTLIGT – DET KAN FORVIRRE FOLK OG KAN VÆRE EN LOVOVERTRÆDELSE. POLITI OG ANDRE KAN TRO, AT DET ER ET VÅBEN. SKIFT IKKE FARVE ELLER MARKERINGER FOR AT FÅ DEN TIL AT LIGNE ET SKYDEVÅBEN MERE. DETTE ER FÆRLIGT OG KAN VÆRE EN LOVOVERTRÆDELSE.

ADVARSEL: DETTE PRODUKT INDEHOLDER BLY, ET KEMIKALIE, DER I STATEN CALIFORNIEN ER KENDT FOR AT KUNNE FORÅRSAGE KRÆFT OG FOSTERSKADER (ELLER ANDEN REPRODUKTIV SKADE.)

FORSIGTIG: Denne airgun er klassificeret som en airgun til voksne. En airgun til voksne, er fritaget for kravet om udløsermekanismer, sikkerhedsanordninger og drop test.

1. Sikkerhed først

- Behandl **ALTID** en airgun som om den er ladt og klar til affyring og med samme respekt, som du ville have for et skydevåben.
- Sigt **ALTID** i en **SIKKER RETNING**.
- Hold **ALTID** munden af airgun i en **SIKKER RETNING**.
- Hold **ALTID** dine fingre væk fra aftrækkeren og uden for aftrækkerbøjlen, indtil du er klar til at skyde.
- Sæt **ALTID** airgun på "ON SAFE"; indtil du er klar til at skyde (se sektion 3A).
- Kontrollér **ALTID**, at airgun står på "ON SAFE" (se sektion 3A) og at den ikke er ladet, når den overdrages til en anden person.
- Bær **ALTID** skydebriller for at beskytte øjnene.
- Få **ALTID** personer rundt om dig til at bære skydebriller for at beskytte deres øjne.
- Bær **ALTID** skydebriller over dine briller; dine læse- eller korrektionsbriller er ikke sikkerhedsbriller.
- Placer **ALTID** bagstopperen et sikkert sted, hvis bagstopperen skulle fejle.
- Kontrollér **ALTID** din bagstopper for slitage før og efter hvert brug. Alle bagstopper slides og vil til sidst fejle. Udskift din bagstopper, hvis overfladen er slidt eller beskadiget, eller hvis den slynges væk.
- Anvend **ALTID** en korrekt størrelse kugler i din airgun. Kontrollér markeringerne på din airgun for verificering af pelletstørrelse.
- Genbrug **ALDRIG** ammunition.
- Skyd **ALDRIG** mod hårde overflader eller på vandoverflader. Kuglerne kan prelle af eller blive slynget væk og ramme nogen eller noget utilsigtet.
- Forsøg **ALDRIG** at skille eller ændre på din airgun. Brug et Autoriseret Servicecenter. Anvendelse af uautoriseret service eller reparation eller ændring af din airgun på nogen måde, er usikker og vil ugyldiggøre garantien.
- Peg **ALDRIG** airgun mod nogen person eller noget, du ikke har i sinde at skyde på.

2. Lær delene af din nye airgun

At lære navnene på delene i din nye airgun vil hjælpe dig til at forstå din brugervejledning.

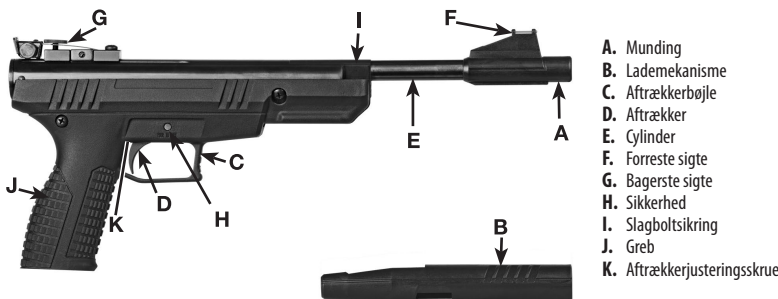

Hvileperiode

Der kan være op til 250 skudpauser i en periode. I denne periode kan nøjagtigheden være inkonsekvent og din pistol kan lyde højt. Dette vil forbedre sig, når pistolen skydes ind.

Gennemgang af klem punkter (Fig. 2)



ADVARSEL: VÆR OMHYGGELIG MED AT HOLDE FINGRENE VÆK FRA LADEGREBET. TAG ET FAST GREB I LADEGREBET, NÅR DU LADER, OG LUK DET FOR AT FORHINDRE AT DET SNAPPER TILBAGE OG MULIGVIS FORÅRSAGER ALVORLIG PERSONSKADE

3. Sikker betjening

A. For at sikre airgun med "ON SAFE":

- Find sikringen direkte foran aftrækkeren.
- Skub sikringen hele vejen ind fra venstre side så du ikke længere kan se den RØDE ring rundt om sikringen på venstre side af airgun. Airgun er nu "ON SAFE" (se fig. 3A).

FORSIGTIG: Som på alle mekaniske enheder kan sikringen på airgun sikringen fejle. Selv, når sikringen er "ON SAFE", skal du fortsætte med at håndtere din airgun sikkert. Peg **ALDRIG** airgun mod nogen person. Peg **ALDRIG** airgun mod noget, du ikke har tænkt dig at skyde på.

B. Udløse sikringen til "OFF SAFE":

- Find sikringen direkte foran aftrækkeren.
- Skub sikringen hele vejen ud fra højre side. Når du ser den RØDE ring rundt om venstre side af sikringen, er airgun afsikret "OFF SAFE" og kan affyres (se fig. 3B).

4. Ladning, påfyldning og udtagelse din Airgun

A. Ladning af din airgun

ADVARSEL: NÅR AIRGUN LADES. HOLD ALDRIG DIN HÅND OVER MUNDINGENS AFSLUTNING. HOLD ALDRIG MUNDINGEN MOD DIG SELV ELLER ANDRE UNDER LADNINGEN. HOLD ALTID MUNDINGEN I EN SIKKER RETNING.

ADVARSEL: HOLD ALTID PÅ SPÆNDEMEKANISMEN UNDER HELE SPÆNDINGS- OG LADEPROCEDUREN. UNDLADELSE AF AT GØRE DETTE KAN FORÅRSAGE ALVORLIGE SKADER, DA SPÆNDEMEKANISMENS TRYK PÅ CYLINDEREN UVENTET KAN SPRINGE TILBAGE I UDGANGSPPOSITION.

ADVARSEL: SØRG FOR, IKKE AT RØRE AFTRÆKKEREN ELLER SKUBBE SIKRINGEN TIL "OFF SAFE" POSITION.

FORSIGTIG: Lad ikke din airgun, før du er klar til at skyde, da affyring er den eneste måde at aflade den på. Affyring uden ammunition i cylinderen (tør-skydning) kan forårsage beskadigelse af din airgun.



FORSIGTIG: Sørg for, at du ikke trækker i aftrækkeren, mens du lader airgun eller cylinderens position er nede. Dette kan forårsage alvorlig beskadigelse af din airgun.

- Sæt airgun på "ON SAFE" (se sektion 3A).
- Peg airgun i en **SIKKER RETNING**.
- Indsæt munden i spændemekanismen som vist på figur 4A idet der sørges for at den klikker på plads (se fig. 4B).
- Hold geværet tæt på kroppen og parallelt med jorden og spænd løbet fast (se fig. 5A).
- Træk cylinderen så langt ned, som den kan komme for at aktivere stemplet (se fig. 5B).
- Pas på ikke at klemme din hånd eller fingre på airguns hængsel.



B. Påfyld din Airgun

- Når cylinderen er åben, efter den er blevet ladet, placeres en pellet med næsen fremad, i bundstykket (se fig. 6). Sørg for at skørtet af ammunitionen flugter med forsiden af bundstykket.
- Sæt cylinderen tilbage til original position ved at skubbe cylinderen op, indtil det lukker.
- Sørg for, at kammeret er låst i lukket position efter afladning/ladning.

C. Afladning af din airgun

Skyd mod et sikkert mål for at aflade din airgun. Hvis dette ikke er praktisk, sæt din airgun til "On Safe" (se sektion 3A), åbn cylinderen og skub ammunitionen ud af kammeret ved hjælp af en rensespind indført igennem munden.

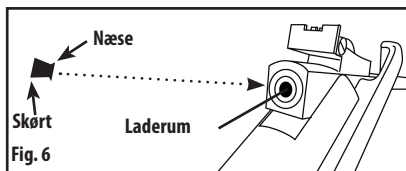

5. Fjernelse af fastsiddende ammunition

ADVARSEL: HVIS EN KUGLE IKKE ER AFFYRET EFTER VEJLEDNINGEN, KAN AIRGUN VÆRE STOPPET. ET UAFFYRET PROJEKTIL I CYLINDEREN KAN FORÅRSAGE EN FÆRLIG SITUATION. HOLD GEVÆRET PEGENDE I SIKKER RETNING OG GENTAG ALLE TRIN I VEJLEDNINGEN, UNDTAGEN LADNING AF DIN AIRGUN MED EN NY KUGLE. HVIS PROJEKTILET STADIG IKKE AFFYRES, SKAL DU FØLGE DISSE TRIN:

- Sæt din airgun til "ON SAFE" (Sektion 3A).
- Åbn cylinderen lidt (uden at trække cylinderen hele vejen ned så den aktiveres) og se ned i cylinderen om airgun er stoppet.
- Er det stoppet indsættes en rengøringspind i cylinderen og den fastsiddende kugle skubbes ud af munden. Forsøg ikke at genanvende kuglen.
- Spænd ikke airgun under fjernelse af en fastsiddende kugle.
- Hvis du ikke kan få kuglen ud af airgun ved at følge vejledningen, skal du ikke foretage dig mere. En autoriseret Serviceforretning kan reparere din airgun (se note om særlig kundeservice nedenfor).

6. Sigtejustering

- Elevationen indstilles ved hjælp af justeringskiven, der er placeret på det bagerste sigte. Drej skiven mod uret for at kuglen skal ramme højere på målet og drej skiven med uret for at få kuglen til at ramme lavere på målet (se fig. 7).
- Afdrift indstilles ved at dreje afdriftsskiven placeret på højre side af sigtet. Drej skiven mod uret for at få kuglen til at ramme til venstre for målet og drej skiven med uret for at få kuglen til at ramme til højre for målet.

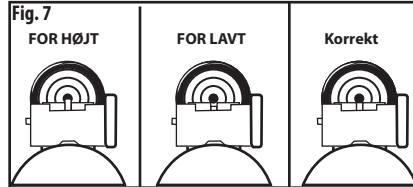

7. Aftrækkerenhed

ADVARSEL: UDSKIFTNING ELLER ÆNDRING AF EKISTERENDE DEL AF DENNE AIRGUN KAN GØRE GEVÆRET USIKKERT AT ANVENDE. MANGLENDE OVERHOLDELSE AF INSTRUKTIONERNE KAN FORÅRSAGE ALVORLIGE SKADER ELLER DØD.

Denne airgun er udstyret med en enkelt trins, justerbar aftrækker der allerede er indstillet fra fabrikken. De fleste skytter kan anvende fabriksindstillingerne, og har ikke brug for at ændre noget. Hvis du ikke har erfaring med indstilling af aftrækkeren skal, aftrækkeren blive stående som fabriksindstillet eller søg hjælp i en autoriseret serviceforretning.

Justeringskruen er placeret bag aftrækkeren (se fig. 8).

- For at justere aftrækspunktet på aftrækkeren.
- Drej mod uret for at forøge aftrækkerens bevægelse.
- Drej med uret for at forkorte aftrækkerens bevægelse.

8. Vedligeholdelse af din airgun

- Stram periodisk alle skruer og fastgøringer.
- Kontrollér og stram alle scope-monteringer (om relevant).
- For at sikre, at din airgun vedligeholdes, er det vigtigt, at du smører kompressionskammeret med en dråbe Crosman RMCIL for hver 100 til 200 skud (se fig. 10). Anvend en klud med et par dråber RMCIL på de eksterne metaldele.
- Hvis du tager din airgun, placer den på "ON SAFE", og kontrollér visuelt for beskadigelse af geværet. Hvis noget synes forandret, såsom kortere eller svagere aftrækker-træk, er denne måske slidt op eller beskadigede dele. Ring til Crosman kundeservice for assistance for du anvender din airgun igen.
- Hold ind imellem en pauseperiode. Der kan være op til 100 skud i en pauseperiode. Under denne periode kan nøjagtigheden være inkonsekvent og lyder måske højt. Dette vil blive bedre, når airgun starter igen.

FORSIGTIG: Anvend kun Crosman RMCIL og smør ikke for meget. Overdreven smøring kan forårsage beskadigelse af airgun og skade skytte og tilskuere.

ADVARSEL: FORSØG IKKE AT ADSKILLE DIN AIRGUN. UNDLAD AT ÆNDRE ELLER MODIFICERE DIN AIRGUN. FORSØG PÅ AT ÆNDRE AIRGUN PÅ NOGEN MÅDE DER ER I STRID MED DENNE BRUGERVEJLEDNING KAN GØRE DIN AIRGUN USIKKERT AT ANVENDE, FORÅRSAGE ALVORLIGE SKADER ELLER DØD OG VIL UGYLDIGGØRE GARANTIE.

YDEEVNE

Mange faktorer har indflydelse på hastigheden, inklusive mærke og type af projektil, smøring, cylinderkondition og temperatur. Din airgun blev designet til at fungere med ammunition af mærket CROSMAN® og BENJAMIN®. Brug af anden ammunition kan forårsage fejl på dit gevær.

STOP! RETURNER IKKE DETTE PRODUKT TIL BUTIKKEN.

Spar befordringen og undgå en tur tilbage til butikken. Vores kundeservice repræsentanter er der for at hjælpe. Kontakt os direkte på 1-800-7AIRGUN (1-800-724-7486). Du kan også få svar på ofte stillede spørgsmål på www.crosman.com.

REPARATIONSSERVICE

Hvis din airgun behøver reparation, aflever eller send den til nærmeste autoriserede Crosman forretning. **FORSØG IKKE AT SKILLE AIRGUN AD!** Der skal anvendes specialværktøj til reparationen. Enhver adskillelse eller modificering, der ikke er foretaget af en autoriseret serviceforretning, vil ugyldiggøre garantien.

SÆRLIG KUNDESERVICE

Crosman's autoriserede serviceforretninger kan fjerne fastsiddende kugler gratis under hele garantiperioden.

ET ÅRS BEGRÆNSET GARANTI

Dette produkt er garanteret mod defekt materiale og udførelse overfor slutkunder, i et år fra datoen for købet og kan overdrages. For at registrere serienummeret for din airgun, vær venlig at returnere registreringsformularen eller registrer dig online på www.crosman.com. Garantien er ikke betinget af returnering af kortet. Du skal gemme den originale købskvittering som registrering af dato for køb.

HVAD DÆKKES

Udskiftning af dele og arbejds løn. Forsendelsesudgifter til køber af det reparerede produkt.

HVAD DÆKKES IKKE

Forsendelsesudgifter til autoriseret serviceforretning for produktet. Beskadigelser forårsaget af misbrug, modificering eller manglende overholdelse af normal vedligeholdelse – se brugervejledningen. Enhver anden udgift. FØLGESKADER, UTILSIGTEDE HÆNDELSER ELLER UTILSIGTEDE BESKADIGELSER PÅ EJENDOM. NOGLE LANDE TILLADER IKKE UDELUKKELSER ELLER BEGRÆNSNING AF FØLGESKADER, HVORFOR OVENSTÅENDE BEGRÆNSNING ELLER FRASKRIVELSE MÅSKE IKKE GÆLDER FOR DIG.

SÅDAN OPNÅR DU GARANTIVELSE

US KUNDER: Find den nærmeste serviceforretning (se www.Crosman.com eller ring til Crosman kundeservice på 800-724-7486 for en liste over forretninger).

Vores autoriserede serviceforretninger vil give dig oplysning om, hvordan du kommer videre med forsendelsen af genstanden for reparation. Du skal kontakte service forretningen før du sender produktet.

Canadiske kunder: Kontakt Gravel Agency, Quebec på (866) 662-4869.

Internationale kunder: Vær venlig at returnere produktet til nærmeste forhandler. Hvis du ikke kender din forhandler, vær venlig at ringe til 585-657-6161 og spørg den internationale afdeling om hjælp.

UNDERFORSTÅEDE GARANTIER

En underforstået garanti, inklusive stiltiende garantier for salgbarhed og egnethed til noget bestemt formål er begrænset til et år fra købsdatoen. Nogle lande tillader ikke begrænsninger af længden for en underforstået garanti, hvorfor ovennævnte begrænsninger måske ikke gælder for dig. I det omfang, at en bestemmelse i denne garanti ikke er tilladt af føderal, statslig eller kommunal lovgivning, der ikke kan miste forrang, skal den ikke være gældende. Denne garanti giver dig specifikke juridiske rettigheder, og du kan også anvende andre rettigheder, hvilket varierer fra land til land.

CROSMAN og BENJAMIN er varemærker i Crosman Korporation.

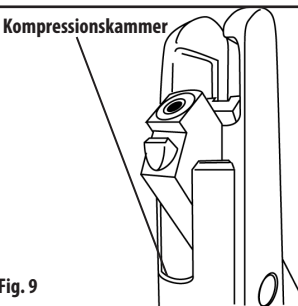
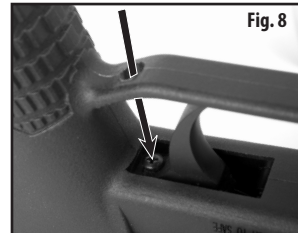

Modello BBP77

Fucile ad aria compressa calibro .177 (4,5 mm)

MANUALE DI ISTRUZIONI

LEGGERE E COMPRENDERE L'INTERO MANUALE PRIMA DI UTILIZZARE QUESTO FUCILE AD ARIA COMPRESSA! E RICORDARE, QUESTO FUCILE AD ARIA COMPRESSA NON È UN GIOCATTOLO. MANEGGIARLO CON LA STESSA ATTENZIONE CHE SI HA PER LE ARMI DA FUOCO.

Crosman Corporation
7629 Routes 5 e 20
Bloomfield, NY 14469
Stati Uniti d'America
1-800-7AIRGUN (724-7486)
www.crosman.com
Prodotto in Cina

BBP77A517

AVVERTENZA: NON È UN GIOCATTOLO. SI CONSIGLIA L'UTILIZZO DI QUESTO FUCILE AD ARIA COMPRESSA SOLO DA PARTE DI ADULTI. USO IMPROPRIO O USO DISATTENTO POSSONO PROVOCARE LESIONI GRAVI O MORTE. PERICOLOSO FINO A 450 YARDE (411 METRI).

L'UTILIZZATORE, E LE PERSONE CON LUI, DEVONO SEMPRE INDOSSARE OCCHIALI DA TIRO PER PROTEGGERE GLI OCCHI.

ACQUIRENTE E UTILIZZATORE HANNO IL DOVERE DI RISPETTARE TUTTE LE LEGGI RELATIVE ALL'UTILIZZO E ALLA PROPRIETÀ DI QUESTO FUCILE AD ARIA COMPRESSA.

AVVERTENZA: NON IMPUGNARE NÉ MOSTRARE QUESTO FUCILE AD ARIA COMPRESSA IN PUBBLICO; POTREBBE DISORIENTARE LE PERSONE E RAPPRESENTARE UN CRIMINE. POLIZIA E ALTRI POTREBBERO PENSARE CHE SI TRATTA DI UN'ARMA DA FUOCO. NON MODIFICARE COLORE E CONTRASSEGNI AL FINE DI RENDERLO PIÙ SIMILE A UN'ARMA DA FUOCO. CIÒ È PERICOLOSO E POTREBBE RAPPRESENTARE UN CRIMINE.

AVVERTENZA: QUESTO PRODOTTO CONTIENE UNO O PIÙ AGENTI CHIMICI NOTI NELLO STATO DELLA CALIFORNIA PERCHÉ PROVOCANO CANCRO E DANNI ALLA NASCITA (O ALTRI PROBLEMI ALL'APPARATO RIPRODUTTIVO).

ATTENZIONE: Questo fucile ad aria compressa è stato classificato come fucile ad aria compressa per adulti. I fucili ad aria compressa per adulti sono esenti da requisiti di performance per meccanismi di innesco, meccanismo di sicurezza e test di cadute.

1. Protezione e sicurezza

- **Maneggiare SEMPRE il fucile ad aria compressa come se fosse carico e pronto a sparare e con la stessa attenzione che si ha per le armi da fuoco.**
- **Puntare SEMPRE in una DIREZIONE SICURA.**
- **Tenere SEMPRE la bocca del fucile ad aria compressa puntata in una DIREZIONE SICURA.**
- **Tenere SEMPRE il dito staccato dal grilletto e dalla protezione del grilletto finché non si è pronto a sparare.**
- **Tenere SEMPRE il fucile ad aria compressa con "PROTEZIONE ON" finché non si è pronti a sparare (vedere la sezione 3A).**
- **Controllare SEMPRE per vedere se il fucile ad aria compressa sia con "PROTEZIONE ON" (vedere la sezione 3A) e scarico quando lo si riceve da un'altra persona.**
- **Indossare SEMPRE occhiali da tiro per proteggere gli occhi.**
- **Fare indossare sempre agli altri vicini occhiali da tiro per proteggere gli occhi.**
- **Indossare SEMPRE occhiali da tiro sugli occhiali da vista se gli occhiali da lettura o da vista non sono occhiali di protezione.**
- **Mettere SEMPRE la protezione in una posizione che sia sicura nel caso in cui la protezione non funziona.**
- **Ispezionare SEMPRE la protezione per eventuale usura prima e dopo ciascun utilizzo. Tutte le protezioni sono soggette a usura e alla fine non funzionano. Sostituire la protezione se la superficie è usurata o danneggiata o in caso di rimbalzo.**
- **SEMPRE pallottole del calibro giusto nel fucile ad aria compressa. Ispezionare i contrasegni sul fucile ad aria compressa per verificare il calibro delle pallottole.**
- **Non riutilizzare MAI le munizioni.**
- **Non sparare MAI contro superfici dure o sulla superficie dell'acqua. Le pallottole potrebbero rimbalzare o rimpallare e colpire qualcuno qualcosa che non si intendeva colpire.**
- **Non cercare MAI di smontare il fucile ad aria compressa o intervenire su di esso. Rivolgersi sempre a un centro di assistenza autorizzato. Rivolgersi a un centro per assistenza o riparazioni non autorizzato o modificare in qualsiasi modo il funzionamento del fucile ad aria compressa, potrebbe non essere sicuro e priva la garanzia di validità.**
- **Non puntare MAI il fucile ad aria compressa verso persone o verso qualsiasi cosa non si intenda colpire.**

2. Imparare le parti del nuovo fucile ad aria compressa

Imparare i nomi delle parti del fucile ad aria compressa aiuta a comprendere il manuale di istruzioni.

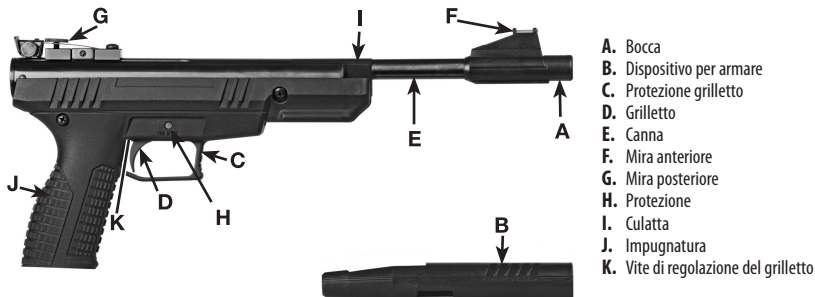

Periodo di rodaggio

Potrebbe essere un periodo di rodaggio lungo fino a 250 colpi. Durante questo periodo, l'accuratezza potrebbe non essere costante e l'arma potrebbe sembrare rumorosa. Ciò migliora man mano che l'arma viene utilizzata.

Revisione punti ad alto rischio (Fig. 2)



AVVERTENZA: PRESTARE ATTENZIONE A TENERE LE DITA LONTANO DALLA LEVA UTILIZZATA PER ARMARE IL FUCILE. AFFERRARE LA LEVA IN MODO FERMO QUANDO LA SI ARMA E CHIUDERLA PER IMPEDIRE CHE TORNI INDIETRO DIVENTANDO CAUSA DI POSSIBILI LESIONI GRAVI

3. Funzionamento della protezione

A. Per attivare la "PROTEZIONE ON" del fucile ad aria

- Posizionare la protezione direttamente davanti al grilletto.
- Portare la protezione completamente verso l'interno dal lato sinistro in modo da non vedere più l'anello ROSSO intorno alla protezione sul lato sinistro del fucile ad aria compressa. Il fucile ad aria compressa ora ha la "PROTEZIONE ON" (vedere Fig. 3A).

ATTENZIONE: Come tutti i dispositivi meccanici, la protezione del fucile ad aria compressa potrebbe non funzionare. Anche quando si è con "PROTEZIONE ON", bisogna continuare a maneggiare il fucile ad aria compressa in modo sicuro. Non puntare MAI il fucile ad aria compressa verso persone. Non puntare mai il fucile ad aria compressa verso qualsiasi cosa non si intenda colpire.

B. Per portare il fucile ad aria compressa in "PROTEZIONE OFF":

- Posizionare la protezione direttamente davanti al grilletto.
- Portare la protezione completamente verso l'esterno dal lato destro. Quando si può vedere l'anello ROSSO intorno al lato sinistro della protezione, il fucile ad aria compressa ha la "PROTEZIONE OFF" ed è possibile sparare (vedere Fig. 3B).



4. Armare, caricare e scaricare il fucile ad aria compressa

A. Armare il fucile ad aria compressa

AVVERTENZA: QUANDO SI ARMA IL FUCILE AD ARIA COMPRESSA NON METTERE MAI LA MANO OLTRE L'ESTREMITÀ DELLA BOCCA. NON LASCIARE MAI CHE LA BOCCA PUNTI VERSO DI SÉ NÉ VERSO ALTRE PERSONE MENTRE SI ARMA. TENERE SEMPRE IL FUCILE AD ARIA COMPRESSA PUNTATO IN DIREZIONE SICURA.

AVVERTENZA: MANTENERE SEMPRE IL DISPOSITIVO PER ARMARE PER L'INTERA PROCEDURA NECESSARIA PER ARMARE E CARICARE. LA MANCATA OSSERVANZA DI CIÒ PUÒ PROVOCARE LESIONI GRAVI SE LA PRESSIONE SUL DISPOSITIVO PER ARMARE FA SÌ CHE LA CANNA SCATTI INASPETTATAMENTE ALL'INDIETRO NELLA SUA POSIZIONE ORIGINALE.

AVVERTENZA: ASSICURARSI DI NON TOCCARE IL GRILLETTO NÉ SPINGERE LA PROTEZIONE SULLA POSIZIONE "PROTEZIONE OFF".

ATTENZIONE: Non armare il fucile ad aria compressa finché non si è pronti a caricare e sparare, poiché l'unico modo per disarmare il fucile ad aria compressa è sparare. Far sparare l'arma senza la pallottola nella camera (spari a vuoti) può provocare danni al fucile ad aria compressa.



ATTENZIONE: Assicurarsi di non tirare il grilletto mentre si arma il fucile ad aria compressa né con la canna rivolta verso il basso. Questo può provocare danni gravi al fucile ad aria compressa.

- Mettere il fucile ad aria compressa in "PROTEZIONE ON" (vedere la sezione 3A).
- Puntare il fucile ad aria compressa verso una DIREZIONE SICURA.
- Inserire la bocca nel dispositivo per armare come mostrato nella figura 4A assicurandosi che scatti in posizione (vedere Fig. 4B).
- Tenere l'arma vicino al corpo e parallela al terreno, chiudere bene la bocca (vedere Fig. 5A).
- Tirare la canna verso il basso finché non riesce a impegnare il pistone (vedere Fig. 5B).
- Prestare attenzione a non chiudere mano o dita nella zona cerniera del fucile ad aria compressa.



B. Caricare il fucile ad aria compressa

- Con la canna in posizione aperta, dopo averla armata, mettere una pallottola, con il naso in avanti, nella culatta (vedere Fig. 6). Assicurarsi che il punto marginale della pallottola sia a livello con la parte anteriore della culatta.
- Riportare la canna nella sua posizione originale spingendola su finché non si blocca.
- Assicurarsi che la canna sia bloccata in posizione chiusa dopo aver caricato/armato.

C. Scaricare il fucile ad aria compressa

Sparare una pallottola verso un obiettivo sicuro per scaricare il fucile ad aria compressa. Se ciò non è fattibile, mettere il fucile ad aria compressa in "Protezione On" (vedere la Sezione 3A), aprire leggermente la canna e spingere la pallottola dalla camera utilizzando un'asta per la pulizia attraverso l'estremità della bocca.

5. Rimozione di una pallottola bloccata

AVVERTENZA: SE UNA PALLOTTOLA NON VIENE SPARATA DOPO AVER COMPLETATO TUTTE LE FASI DI PREPARAZIONE, IL FUCILE AD ARIA POTREBBE ESSERE BLOCCATO. UN PROIETTILE NON SPARATO NELLA CANNA PUÒ RAPPRESENTARE UNA SITUAZIONE PERICOLOSA. TENERE IL FUCILE AD ARIA COMPRESSA PUNTATO VERSO UNA DIREZIONE SICURA E RIPETERE TUTTE LE FASI DI PREPARAZIONE, TRANNE IL CARICAMENTO DEL FUCILE STESSO CON UNA NUOVA PALLOTTOLA. SE IL PROIETTILE ANCORA NON VIENE SPARATO, SEGUIRE QUESTE FASI:

- Mettere il fucile ad aria compressa in "PROTEZIONE ON" (Sezione 3A).
- Aprire leggermente la canna (senza tirare completamente la canna verso il basso fino al punto in cui si arma) e guardare in basso verso la culatta per vedere se il fucile ad aria compressa è bloccato.
- Se è bloccato, inserire un'asta per la pulizia nella culatta e spingere fuori dalla bocca la pallottola bloccata. Non cercare di riutilizzare quella pallottola (vedere Fig. 7).
- Non armare il fucile ad aria compressa durante la rimozione di una pallottola bloccata.
- Se non si riesce a sbloccare il fucile ad aria compressa seguendo la procedura di scarico, non fare altro. Un centro di assistenza autorizzato sblocca il fucile ad aria compressa (vedere la nota relative all'Assistenza Speciale Clienti sotto).

6. Regolazione della mira

- L'elevazione è impostata mediante la manopola di elevazione della mira posteriore che si trova sulla base della stessa. Ruotare la manopola in senso antiorario perché la pallottola colpisca più in alto sul bersaglio e ruotare la manopola in senso orario perché la pallottola colpisca più in basso sul bersaglio (vedere Fig. 8).
- Il vento è impostato ruotando la manopola apposta che si trova sul lato destro della mira. Ruotare la manopola in senso antiorario perché la pallottola colpisca a sinistra del bersaglio e ruotare la manopola in senso orario perché la pallottola colpisca a destra bersaglio.

7. Dispositivo grilletto

AVVERTENZA: LA SOSTITUZIONE O LA MODIFICA DI PARTI ESISTENTI DI QUESTO FUCILE AD ARIA COMPRESSA POTREBBERO RENDERE L'ARMA NON SICURA. LA MANCATA OSSERVANZA DI QUESTE ISTRUZIONI PUÒ PROVOCARE LESIONI GRAVI O LA MORTE.

Questo fucile ad aria compressa è dotato di un grilletto regolabile a fase singola che è già regolato in fabbrica. La maggior parte degli utilizzatori può utilizzare le impostazioni di fabbrica e non deve apportare alcuna modifica. Se non si ha esperienza nella regolazione dei grilletti, lasciare il grilletto così come è impostato in fabbrica o rivolgersi per assistenza a un centro autorizzato.

La vite di regolazione si trova dietro al grilletto (vedere Fig. 8).

- Regolare il punto di uscita del grilletto.
- Ruotare in senso antiorario per aumentare lo spostamento del grilletto.
- Ruotare in senso orario per diminuire lo spostamento del grilletto.

8. Manutenzione del fucile ad aria compressa

- Stringere periodicamente tutti i fissaggi del calcio.
- Controllare e stringere tutti i fissaggi del mirino (Se applicabile).
- Per assicurare che il fucile ad aria compressa conservi una potenza uniforme, è importante applicare una goccia di Crosman RMCOL dopo aver sparato qualche centinaio di colpi nella camera di compressione (vedere Fig. 10). Usare un panno con qualche goccia di RMCOL per pulire le parti esterne in metallo.
- Se il fucile ad aria compressa viene fatto cadere, mettere l'arma su "PROTEZIONE ON" e ispezionare visivamente per controllare che non vi siano danni al fucile. Se sembra che qualcosa sia cambiato, ad esempio tirata del grilletto più breve o debole, ciò potrebbe indicare parti usurate o rotte. Rivolgersi al servizio clienti Crosman per l'assistenza prima di utilizzare di nuovo il fucile ad aria compressa.

Cose da fare durante il periodo di rodaggio. Potrebbe essere un periodo di rodaggio lungo fino a 100 colpi. Durante questo periodo, l'accuratezza potrebbe non essere costante e il fucile ad aria compressa potrebbe sembrare rumoroso. Ciò migliora man mano che il fucile ad aria compressa viene utilizzato.

ATTENZIONE: Utilizzare solo Crosman RMCOL e non oliare in eccesso. L'utilizzo eccessivo di olio può provocare danni al fucile ad aria compressa e lesioni a chi spara e a chi è vicino.

AVVERTENZA: NON CERCARE DI SMONTARE IL FUCILE AD ARIA COMPRESSA. NON CERCARE DI MODIFICARE NÉ ALTERARE IL FUCILE AD ARIA COMPRESSA. TENTATIVI DI MODIFICA DEL FUCILE AD ARIA COMPRESSA IN QUALSIASI MODO NON CORRISPONDENTI A QUESTO MANUALE POTREBBERO RENDERE IL FUCILE AD ARIA COMPRESSA NON SICURO, PROVOCARE LESIONI GRAVI O MORTE E PRIVARE LA GARANZIA DI VALIDITÀ.

PERFORMANCE

Molti fattori influenzano la velocità, compresi marca del proiettile, tipo di proiettile, lubrificazione, condizioni della canna e temperatura. Quest'arma è stata concepita per funzionare al meglio con munizioni a marchio CROSMAN® e BENJAMIN®. L'utilizzo di altre munizioni potrebbe provocare malfunzionamento.

STOP! NON RESTITUIRE QUESTO PRODOTTO AL PUNTO VENDITA.

Per risparmiare carburante ed evitare di tornare al negozio. I rappresentanti del nostro servizio di assistenza clienti sono disponibili ad aiutare. Contattateci direttamente al numero 1-800-7AIRGUN (1-800-724-7486). Potete anche cercare le risposte nella sezione domande frequenti al sito web www.crosman.com.

ASSISTENZA PER RIPARAZIONI

Se il fucile ad aria compressa ha bisogno di riparazioni, portarlo o spedirlo al più vicino centro di assistenza autorizzato Crosman. NON TENTARE DI SMONTARE IL PRODOTTO! Il fucile ad aria compressa ha bisogno di strumenti e attrezzature speciali per essere riparato. Qualunque smontaggio o modifica non eseguiti da una stazione di assistenza autorizzata invalida la garanzia.

SPECIALE ASSISTENZA CLIENTI

Un centro di assistenza autorizzato Crosman sblocca il fucile ad aria compressa gratuitamente durante il periodo di garanzia.

GARANZIA LIMITATA DI UN ANNO

Questo prodotto è garantito al consumatore al dettaglio per un anno dall'acquisto al dettaglio contro difetti nel materiale e nella lavorazione ed è trasferibile. Per registrare il numero di serie del fucile ad aria compressa, inviare il modulo di registrazione del fucile ad aria compressa o registrarlo on-line al sito www.crosman.com. La garanzia non è condizionata dalla restituzione della scheda. È necessario conservare la ricevuta di acquisto originale come prova della data di acquisto.

COSÀ È COPERTO

Sostituzione di pezzi e manodopera. Spese di trasporto verso il cliente per prodotto riparato.

COSA NON È COPERTO

Spese di trasporto verso la stazione di assistenza autorizzata del prodotto. Danni provocati da abuso, modifica o mancata esecuzione della normale manutenzione – vedere il manuale di istruzioni. Ogni altra spesa. DANNI CONSEGUENZIALI, DANNI INCIDENTALI O SPESE INCIDENTALI COMPRESI DANNI A BENI. ALCUNI STATI NON CONSENTONO L'ESCLUSIONE O LA LIMITAZIONE DI DANNI INCIDENTALI O CONSEGUENZIALI PER CUI IL LIMITE O L'ESCLUSIONE SUDDETTI POTREBBERO NON ESSERE APPLICABILI.

COME OTTENERE PRESTAZIONI IN GARANZIA

Clienti USA: Trovare il più vicino centro di assistenza (vedere www.Crosman.com o telefonare al servizio clienti Crosman al numero 800-724-7486 per un elenco dei centri). I nostri centri autorizzati per l'assistenza daranno i dettagli per l'invio dell'articolo da riparare. Bisogna contattare il centro assistenza prima di spedire il prodotto.

Clienti in Canada: Contattare Gravel Agency, Quebec al numero (866) 662-4869.

Clienti internazionali: Riportare il prodotto al distributore più vicino. Se non si conosce il distributore, telefonare al numero 585-657-6161 e chiedere del nostro reparto internazionale per assistenza.

GARANZIE IMPLICITE

Qualunque garanzia implicita include quelle di commerciabilità e adeguatezza a uno scopo particolare è limitata alla durata di un anno dalla data di acquisto al dettaglio. Alcuni Stati non consentono limiti alla durata della garanzia implicita per cui tali limiti potrebbero non essere applicabili. Nella misura in cui qualsiasi clausola di questa garanzia sia proibita da una legge federale, statale o municipale che non possa essere annullata, tale clausola non sarà applicabile. Questa garanzia dà specifici diritti legali e si potrebbero avere anche altri diritti che variano da stato a stato.

CROSMAN e BENJAMIN sono marchi commerciali di Crosman Corporation.

