

EK ARCHERY

BLADE+



**ПАСПОРТ
ПРАВИЛА ЭКСПЛУАТАЦИИ**



ОБЯЗАТЕЛЬНО ОЗНАКОМЬТЕСЬ С ПРАВИЛАМИ ИСПОЛЬЗОВАНИЯ И БЕЗОПАСНОСТИ



ПРАВИЛА ИСПОЛЬЗОВАНИЯ

Арбалет BLADE PLUS не является оружием, однако это современное, эффективное и высокоточное изделие, которое обязывает к максимально ответственному и бережному обращению.

ГЛАВНОЕ ПРАВИЛО, КОТОРОМУ НЕОБХОДИМО СЛЕДОВАТЬ ВЛАДЕЛЬЦУ АРБАЛЕТА – НИ В КОЕМ СЛУЧАЕ НЕ ДОПУСКАТЬ ХОЛОСТОГО ВЫСТРЕЛА!

К холостому выстрелу приводит:

1. Выстрел без стрелы.
2. Выстрел со сломанной стрелой.
3. Выстрел со стрелой, не предназначенной для этого арбалета.
4. Выстрел с некорректно установленной стрелой.

Повреждения, полученные в результате холостого выстрела, не являются гарантийным случаем!

Чем опасен холостой выстрел? Для наглядности приведем пример: в момент выстрела, накопленная в плечах арбалета потенциальная энергия переходит в кинетическую энергию, которой достаточно, чтобы отправить стрелу в полет более чем на 200 метров. Если эта энергия не будет передана стреле, то она уйдет в корпус арбалета, прежде всего - в плечи, блоки и тетиву, что нанесет им огромный урон. В результате арбалет будет нуждаться дорогостоящем ремонте.

Следуйте нижеприведенным правилам, чтобы не допустить травм и повреждения арбалета:

1. Никогда не доверяйте стрелять из своего арбалета человеку, который не читал эту инструкцию!
2. Не модифицируйте арбалет и его аксессуары. Это лишает вас права на гарантийное обслуживание!
3. Не допускайте нахождения пальцев на направляющей взведенного арбалета!
4. Правильно используйте ручной натяжитель из комплекта (см. пункт «Порядок эксплуатации»!)
5. Никогда, даже в шутку, не наводите взведенный арбалет на человека, даже если на нем нет стрелы!
6. Не пользуйтесь арбалетом после употребления алкоголя или других веществ, снижающих реакцию!
7. Не переключайте предохранитель в положение «FIRE» заранее, или пока вы не готовы стрелять!
8. Перед стрельбой убедитесь, что рядом с точкой, куда вы целитесь нет посторонних людей!
9. Не стреляйте, если ветви или другие объекты находятся на пути движения плеч или тетивы арбалета!
10. Не стреляйте из арбалета, если заметили, что он поврежден! Не пытайтесь починить арбалет самостоятельно, обратитесь в ближайший сервис-центр.
11. Не допускайте загрязнения подвижных элементов конструкции и направляющей арбалета.
12. Никогда не транспортируйте ваш арбалет во взведенном или заряженном виде!
13. Запрещается стрельба из арбалета с поврежденной тетивой! Лопнувшая в момент выстрела тетива приведет к холостому выстрелу.
14. **Не забудьте установить бегунок между тросов арбалета! Без установленного бегунка, тросы арбалеты порвутся буквально через 5 выстрелов.**
15. Помните о том, что использование стрел, не соответствующих рекомендациям по длине, весу и конструкции (слишком короткие и/или слишком легкие) приравнивается к холостому выстрелу.
16. Категорически запрещается применять вместо стрел любые другие снаряды!
17. Перед выстрелом стрела должна быть полностью до упора задвинута в спусковой механизм арбалета. В противном случае может случиться холостой выстрел.
18. Проверяйте целостность стрелы перед стрельбой. Например, трещина в хвостовике или трубке стрелы может привести к разлому стрелы в момент выстрела и, как следствие – холостому выстрелу.
19. При стрельбе по мишеням, используйте специальный щит стрелоулавливатель.
20. Не используйте в качестве стрелоулавливателя щиты, изготовленные из дерева и других плотных материалов. Они повреждают стрелы, или делают их извлечение практически невозможным.
21. Извлекая стрелы из мишени, убедитесь, что за вашей спиной никого нет. С трудом извлеченная стрела может хвостовиком поранить человека, стоящего позади.
22. Храните арбалет в недоступном для детей месте!

ТЕХНИЧЕСКОЕ ОБСЛУЖИВАНИЕ

1. Арбалет обслуживается ДЮЙМОВЫМИ (не метрическими) шестигранниками. Берегите шестигранники, которые идут в комплекте с арбалетом или приобретите комплект новых.
2. Смазывайте направляющую арбалета и центральную обмотку тетивы специализированным воском каждые 20 выстрелов. Обмотка защищает волокна тетивы от трения о направляющую арбалета. Не защищенная обмоткой тетива очень быстро перетирается о направляющую. Тетиву также необходимо обрабатывать воском, но реже – примерно каждые 100 выстрелов (Рис.1).
3. Заметив первые признаки износа обмотки, замените ее, или обратитесь в сервис для ее замены.
4. Каждые 1000 выстрелов желательно смазывать спусковой механизм (не разбирая) машинным маслом или оружейной смазкой. Не допускайте попадания смазочных веществ на направляющую и детали, контактирующие с тетивой арбалета.
5. Обслуживание и разборка плеч блочного арбалета осуществляется только квалифицированным мастером с помощью специализированного стационарного пресса в сервис-центре.
6. После использования арбалета во влажных условиях, протрите его сухой тряпкой, просушите спусковой механизм теплым воздухом из фена и смажьте оружейной смазкой.
7. Не подвергайте арбалет воздействию высоких температур, не держите его рядом с обогревателем. Храните арбалет в сухом прохладном месте. Хранение в холодном гараже или сыром подвале может вызвать ржавчину на некоторых частях конструкции.

УСТРОЙСТВО АРБАЛЕТА

На схеме указаны названия частей арбалета, далее упоминаемые в инструкции, что позволят вам описать специалисту сервисного центра возможную неполадку, если она возникнет.

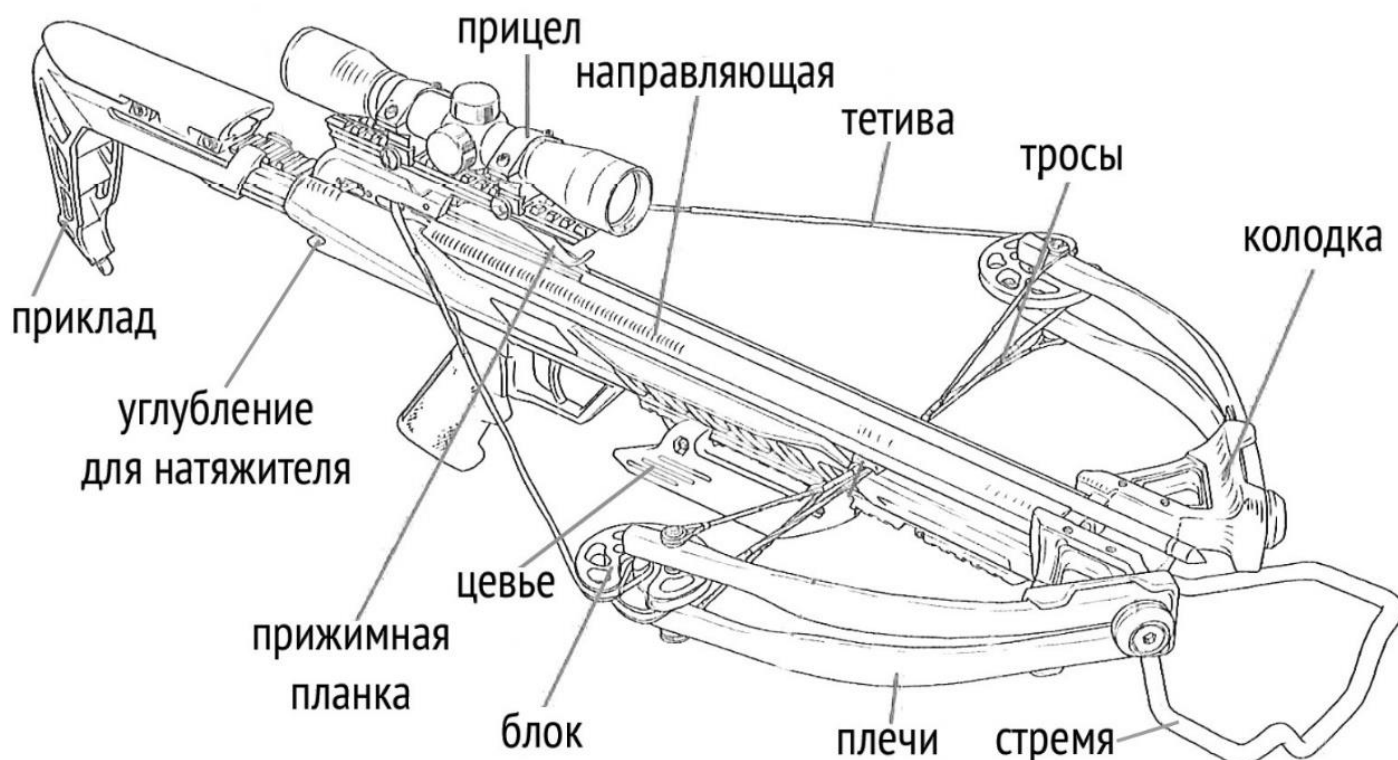

СПЕЦИФИКАЦИЯ И КОМПЛЕКТАЦИЯ

Технические характеристики

Тип: блочный
Общая длина: 860-915мм
Ширина плеч: 430мм
Ширина взведенных плеч: 355мм
Рабочий ход тетивы: 317мм
Усилие натяжения: 43кг
Вес без комплекта: 2.9кг

Комплект

1. Корпус арбалета в сборе
2. Фронтальная часть арбалета в сборе (плечи)
3. Воск
4. Оптический прицел
5. Кивер для стрел
6. Натяжитель тетивы
7. Стрелы - 3шт.

ПОДБОР СТРЕЛ

Используйте современные арбалетные стрелы весом не менее 350 гран (23 грамма), длиной не менее 20 дюймов (51см), диаметром не менее 11/32" (8,7мм), и выполненные из карбона. Хвостовик стрелы должен быть вогнутым. Не используйте стрелы с плоским хвостовиком! Использование стрел меньшего веса, меньшей длины или диаметра может привести к эффекту холостого выстрела.

СБОРКА

1. Возьмите фронтальную часть арбалета (плечи) и смажьте воском обмотку тетивы, а также тросы в том месте, где они пересекаются (Рис.1).
2. Установите бегунок на тросы. Паза бегунка должны быть направлены вниз.
3. После этого, установите бегунок с тросами в паз под направляющей (Рис.2).

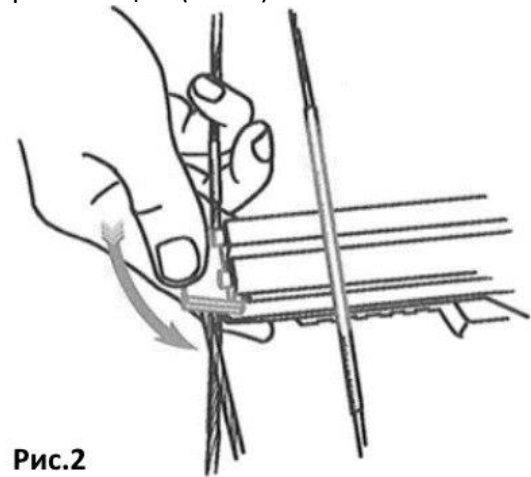
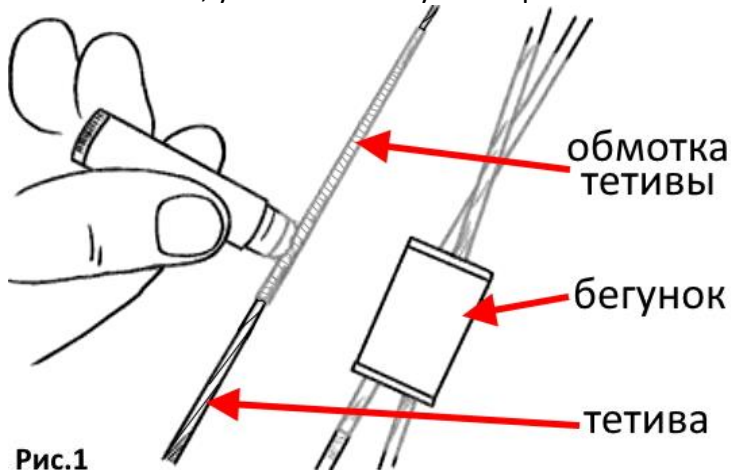

4. Вставьте крепление направляющей в колодку и закрепите двумя винтами длиной 33мм, затем переверните арбалет и вкрутите винт длиной 21мм (Рис.3).

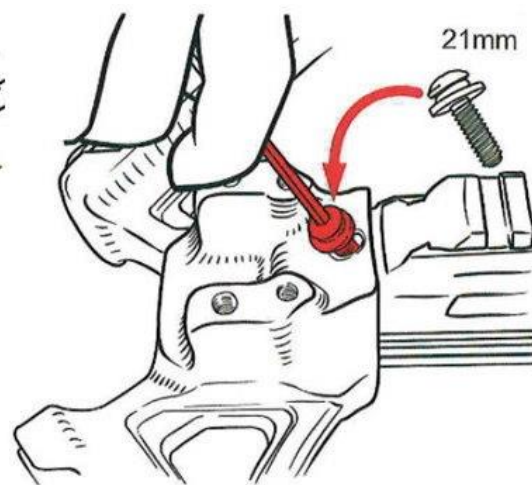
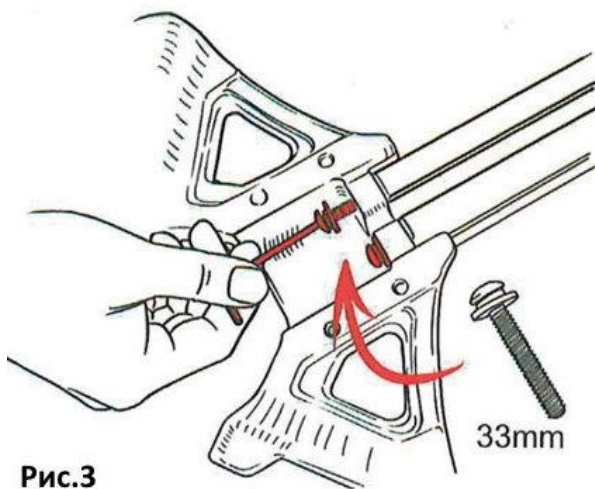

5. Установите стремя в колодку при помощи винтов (Рис.4).

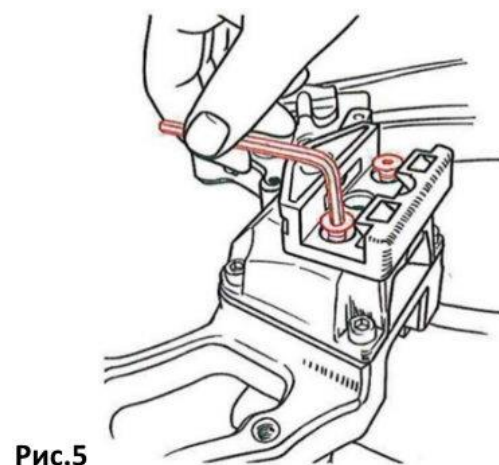
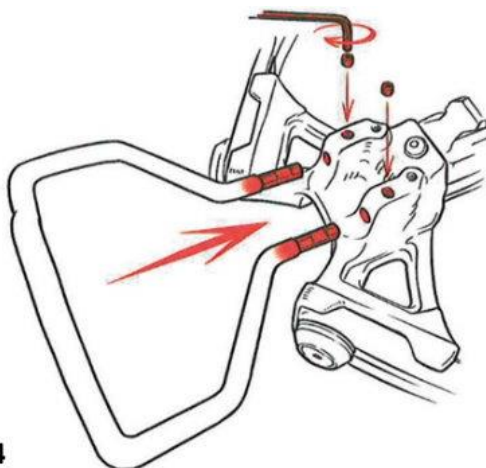

6. Установите держатель кивера на нижнюю сторону колодки арбалета и закрепите с помощью винтов (Рис.5). При помощи двух шурупов прикрепите ответную часть держателя на кивер.
7. Установите кивер на крепление. Зафиксируйте при помощи рычажка. В дальнейшем, кивер легко можно снять или поставить обратно по необходимости.
8. Оптический прицел крепится к прицельной планке с помощью специальных креплений-колец. Установите кольца на прицел, но не затягивайте их сильно винтами (чтобы прицел можно было повернуть, но при этом не ходил в кольцах сам по себе). Затем установите прицел с кольцами на прицельную планку. При удержании арбалета и прицеливании, окуляр установленного прицела должен находиться примерно на 10 см. от глаза стрелка. Прицельная сетка в прицеле должна быть параллельна земле. Далее аккуратно затяните винты крепления колец к самому прицелу и к прицельной планке.
9. Вы можете отрегулировать положение цевья для своего удобства. Для этого надо полностью выкрутить два болта, которые крепят цевье к планке Picatinny снизу направляющей, установить цевье в новое положение и снова закрепить его этими болтами.
10. Для изменения положения приклада, полностью выкрутите два болта сбоку приклада, переставьте приклад в нужное положение и установите болты в прежние пазы.

ПОРЯДОК ЭКСПЛУАТАЦИИ

Перед взведением арбалета, обязательно нанесите воск для тетивы на направляющую, а также на обмотку тетивы в месте соприкосновения с направляющей. Для взведения тетивы воспользуйтесь ручным натяжителем тетивы, которым комплектуется арбалет.

1. Убедитесь, что предохранитель установлен в положении «Fire».
2. Уприте арбалет стременем в землю и зафиксируйте ногой.
3. Под прикладом располагается специальное углубление, проденьте через него трос натяжителя, так чтоб рукоятки и крючки натяжителя оказались внизу (Рис.6).
4. Закрепите крюки на тетиве с двух сторон от направляющей так, чтобы крючки смотрели вверх (Рис.7).
5. Упираясь ногой в стремя, потяните на себя рукоятки натяжителя до тех пор, пока тетива не установится в спусковой механизм – прозвучит характерный щелчок (Рис.8).

ВНИМАНИЕ! В процессе взведения тяните рукоятки на себя, а не вертикально вверх. Также, не допускайте сваливания крючков на направляющую в момент взведения (Рис.9).

ВНИМАНИЕ! После взведения тетивы, натяжитель необходимо снять с арбалета.



Рис.6



Рис.7

При взводе арбалета, предохранитель автоматически переходит в положение «Safe», при котором невозможно произвести выстрел. Помимо автоматического предохранителя, арбалет оснащен предохранителем от холостого выстрела. Он не позволит переключить автоматический предохранитель из положения «Safe» в положение «Fire», пока на направляющей не будет установлена стрела.

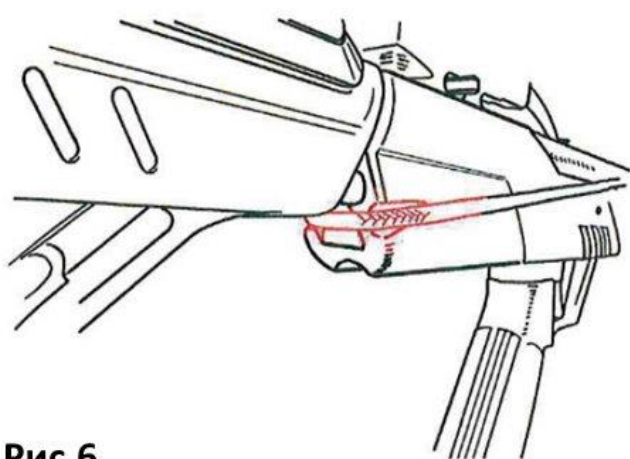
ВНИМАНИЕ! Не пытайтесь взводить арбалет если переключатель предохранителя находится в положении «SAFE» - замок не захватит тетиву!

6. После взведения тетивы, вставьте стрелу в паз направляющей арбалета в замок до упора. Одно из перьев стрелы имеет другой цвет, и именно этим пером стрелу нужно опустить в паз направляющей.
7. Предварительно убедитесь, что положение тетивы совпало с пазом вогнутого хвостовика стрелы.
8. Если вы готовы стрелять, переведите предохранитель в положение «Fire», прицельтесь и стреляйте.
9. Арбалет может находиться во взведенном состоянии несколько часов, однако не оставляйте его взведенным на ночь и не транспортируйте во взведенном состоянии.
10. Если вы передумали производить выстрел, арбалет следует разрядить. Рекомендуемый и наиболее безопасный способ разрядки арбалета – выстрел стрелой в подходящую мишень или некаменистую почву. При выстреле в землю, стреляйте приблизительно на расстояние метра перед собой. Хорошим решением будет иметь при себе недорогую тренировочную стрелу для разрядки выстрелом.

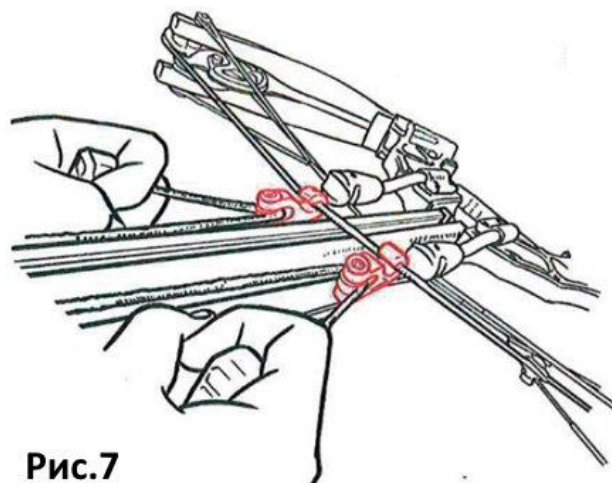

Рис.8



Рис.9

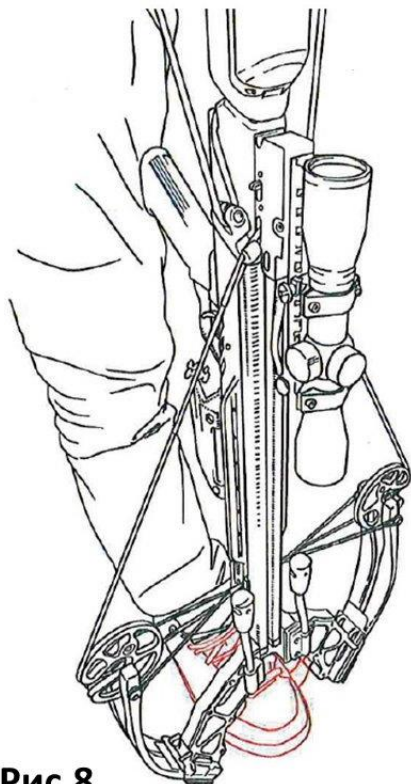

ГАРАНТИЯ

На данный товар устанавливается срок гарантийного обслуживания в один год со дня покупки. Гарантия не распространяется на тетиву, тросы, блоки, лакокрасочное покрытие и резьбовые соединения. Потребитель теряет право на бесплатное гарантийное обслуживание в следующих случаях:

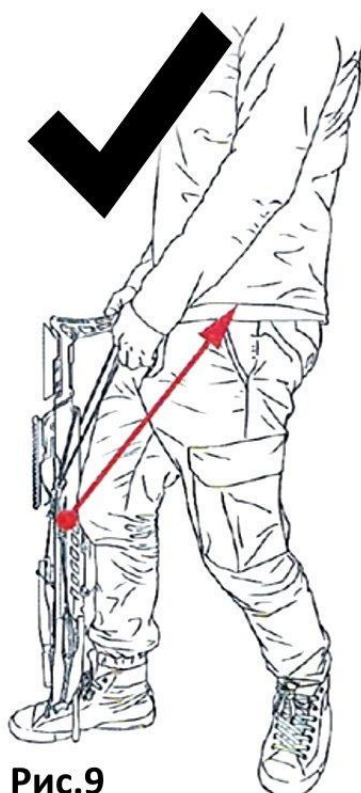
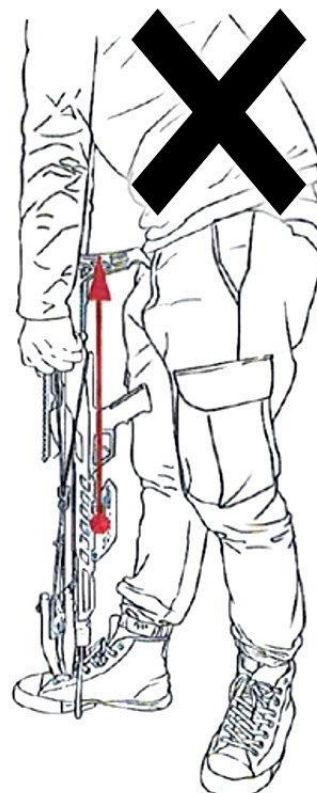
1. Наличие механических или химических повреждений.
2. Наличие следов самостоятельного ремонта или модификации.
3. Арбалет подвергался холостым выстрелам.

Потребитель обязуется использовать товар только для тех целей, для которых данный тип товара пригоден, и не нарушать правила эксплуатации. Продавец не несет ответственности за ущерб и затраты, наложенные вследствие использования арбалета.

Дата продажи: _____ Подпись продавца и печать: _____

С правилами эксплуатации ознакомлен:

Ф.И.О. покупателя и подпись: _____

Изготовитель: EK Archery Research (Тайвань)

Официальный дистрибьютор на территории РФ: ООО «Центршот»

Если вам требуется консультация - позвоните по телефону: 8(495)646-646-0

Наша почта: info@centershot.ru. Мы работаем по будням с 9-00 до 18-00.

Наш официальный сайт: www.centershot.ru

