

| SPECIFICATIONS | 29044 |
|---------------------|-------------|
| Height, mm / inches | 110 / 4.3 |
| Length, mm / inches | 147 / 5.8 |
| Width, mm / inches | 45 / 1.8 |
| Weight, kg / oz | 0.245 / 8.6 |

| CARACTÉRISTIQUES TECHNIQUES | 29044 |
|-----------------------------|-------|
| Hauteur, mm | 110 |
| Longueur, mm | 147 |
| Largeur, mm | 45 |
| Poids, kg | 0,245 |

| TECHNISCHE DATEN | 29044 |
|------------------|-------|
| Höhe, mm | 110 |
| Länge, mm | 147 |
| Breite, mm | 45 |
| Gewicht, kg | 0,245 |

| ESPECIFICACIONES TÉCNICAS | 29044 |
|---------------------------|-------|
| Altura, mm | 110 |
| Largo, mm | 147 |
| Ancho, mm | 45 |
| Peso, kg | 0,245 |

| | 29044 |
|--|-------|
| | 110 |
| | 147 |
| | 45 |
| | 0,245 |

SCHEMATIC

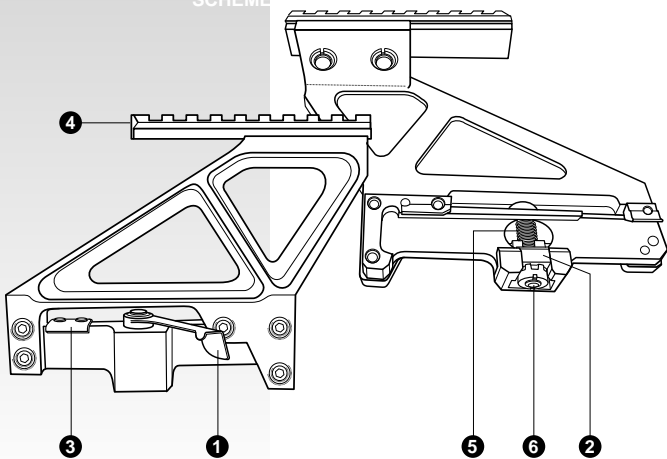

ENG

INSTRUCTIONS

The AK Side Mount Adapter (SKU 29044) is a bracket that allows you to mount a night vision riflescope with a Weaver mount onto rifles that have side fastening lugs on the gun barrel's body (AK, Dragunov, SKS and etc.). The quick detachable Weaver AK Adapter is designed to maintain zero after multiple re-attachments.

OPERATIONS

- Turn the latch (1) towards the back until the position is "open".
- Slide the mount with the open locking plate (2) onto the rail on the side of the rifle.
- Turn the latch (1) forward until it is "locked," you will hear the latch (1) and lock (3) click.
- If you can't slide the mount onto the rifle's rail (The lever is in the "open" position, but the locking plate is not) or the mount is not tight on the rail after being locked, you need to adjust the locking plate. Adjust the locking plate:
 - Push the locking plate (2) towards the spring (5) until it releases the tightening nut from the stop in the back of the locking plate (2).
 - Hold the locking plate (2) in this position and regulate the tightness of the fastening nut:
 - If the mount is not tight on the rail, screw the nut clockwise until it is tighter (6);
 - If the locking plate sticks out in the open position and prevents the mount from sliding onto the rail unscrew the nut (6) counter-clockwise;
 - Return the locking plate to a normal position and try to fit it on the rail. Repeat adjustments to your level of comfort if needed.
- Attach the NVRS to the Weaver rail (4).
- Using the NVRS' manual, proceed to adjusting the scope to zero in with your rifle.

STORAGE

Wipe the device with a clean rag that is slightly moistened with rifle oil or a petroleum-based oil, such as Vaseline. Store the cleaned bracket in a dry environment. Temperature shouldn't be less than +10 °C (+50 °F) and humidity should not exceed 70%.

WARRANTY

The Manufacturer warrants its products against defects in materials and workmanship for a period of three years from the original date of purchase. Any device returned for warranty service must be judged by the Manufacturer as having been used according to its original design intents. As such misuse, neglect, or any abnormal use is not covered by this warranty. The Manufacturer will repair or replace products or parts thereof, which, upon inspection by the Manufacturer, are found to be defective in either materials or workmanship. As a condition of the Manufacturer's obligation regarding warranty work, the product must be returned to the Manufacturer with a satisfactory proof of a purchase. It is highly recommended that you fill out and return your warranty registration card to ensure the warranty coverage. This warranty is null and void if equipment has been altered, tampered with, modified, or otherwise abused, mishandled, or subjected to unauthorized repairs.

F

NOTICE D'UTILISATION

Le fixateur latéral Weaver (modèle # 29044) est le support, permettant d'utiliser les viseurs NVRS avec le fixateur du type Weaver sur les carabines, ayant les bossages spécifiques de la boîte de culasse pour le montage des viseurs avec le fixateur latéral. La construction de la serrure de fixation d'attachement rapide Weaver lateral n'exige pas le réglage du tir sauf le réglage du tir lequel s'effectue après le premier montage sur le support.

L'EMPLOI DE L'APPAREIL

- Tournez le verrou (1) au sens contraire jusqu'au bout (position "ouvert").
- Monter le point de placement du support avec l'équerre de fixation (2) sur les bossages spécifiques de la boîte de culasse de la carabine.
- Tourner le verrou (1) au sens direct jusqu'au bout. La position "fermé" est déterminée par un cliquenaude du verrou (1) contre la serrure (3).
- Si vous ne pouvez pas monter le support sur la carabine (le verrou ne se place pas dans la position "fermé") ou si après le montage sur la carabine le support a un jeu, faites le suivant:
 - Desserrez jusqu'au bout l'équerre de fixation (2) vers le côté du ressort (5).
 - En retenant l'équerre (2) dans la position desserrée, réglez le serrage de la serrure de fixation:
 - le jeu du support sur le fusil vissez l'écrou (6) au sens direct;
 - si le verrou ne ferme pas dévissez l'écrou (6) au sens contraire.
- Monter le viseur NVRS sur la Weaver plaque (4).
- En utilisant le guide d'emploi régler par le tir le viseur NVRS.

CONSERVATION

Nettoyez l'appareil en utilisant la serviette l'ergement imbibée de l'huile d'arme ou de vaseline. Conservez le support proprement et soigneusement, à la température de +10 °C au minimum et l'humidité de 70% au maximum.

GARANTIE LIMITÉE

Le fabricant garantit ce produit contre les défauts des matériaux et de main d'œuvre pendant une durée de 3 ans à partir de la date de son achat. Tout appareil passible de la garantie et retour pour des réparations passera une expertise prouvant que les conditions d'exploitations de ce produit ont été correctes et conformes aux règles d'utilisation. En cas d'usage incorrect ou anormal la couverture de la garantie ne s'applique pas. La condition obligatoire de la mise en application de la garantie est la preuve d'achat de l'appareil (la possession du coupon d'achat rempli et portant le cachet du vendeur). La garantie devient nulle si l'appareil a été modifié, fraudé ou utilisé incorrectement, chuté ou soumis des interventions non autorisées. En cas d'apparition d'anomalies dans le fonctionnement de votre appareil contactez un des adresses indiquées dans votre coupon de garantie ou retournez l'appareil dans l'endroit où vous l'avez acheté pour son réparation ou son remplacement.

